

Joie™

〈使用対象年齢〉

生後1ヶ月から36ヶ月(目安として体重15kg)まで

## ベビーカー スマバギ4WD 取扱説明書

保護者の方は本説明書をよく読み、  
お子様の快適な乗り心地と  
最大限の安全を確保できるように  
各手順に従ってご使用ください。  
取扱説明書を読んだ後は大切に  
保管してください。



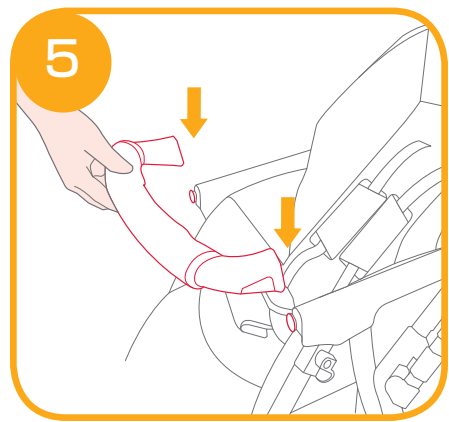
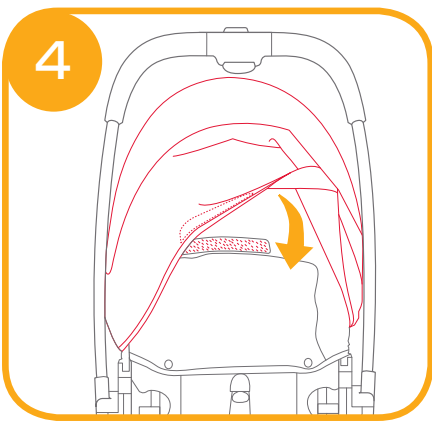
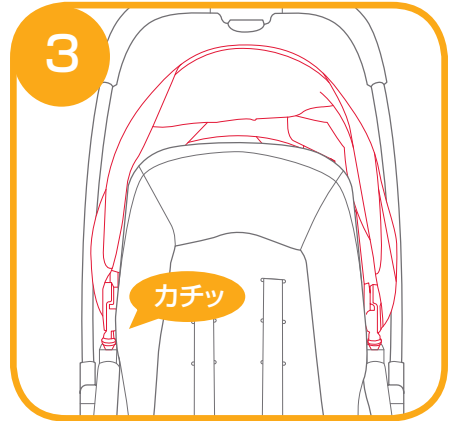
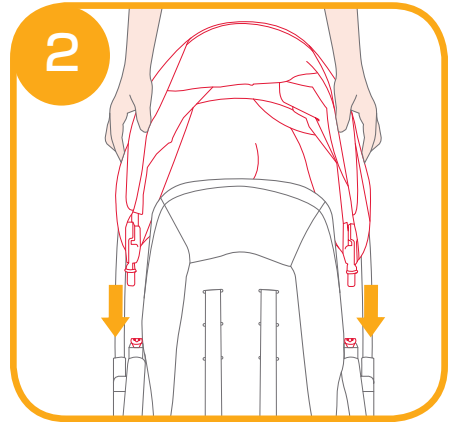
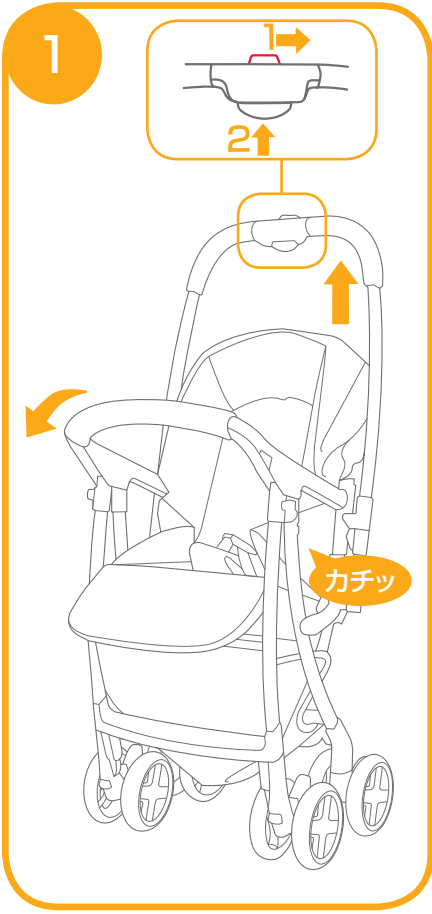

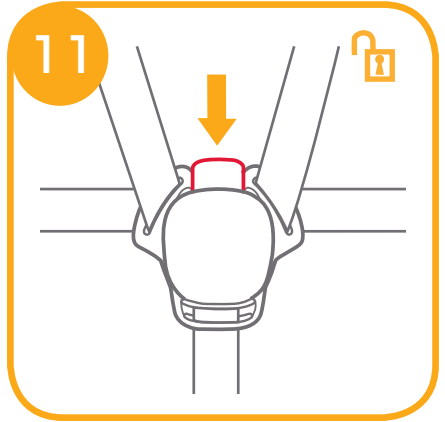
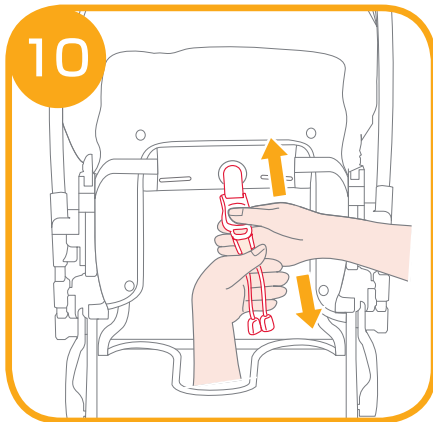
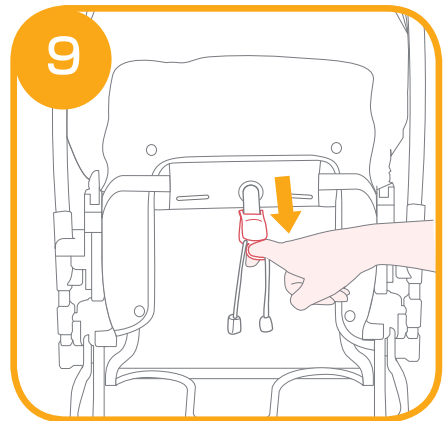
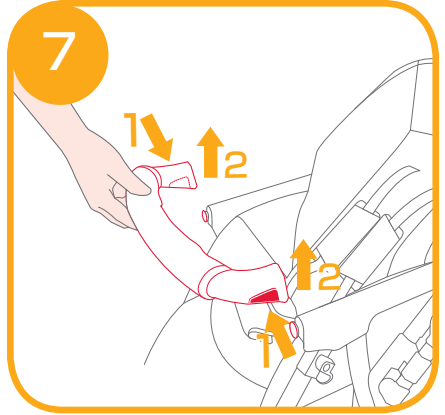
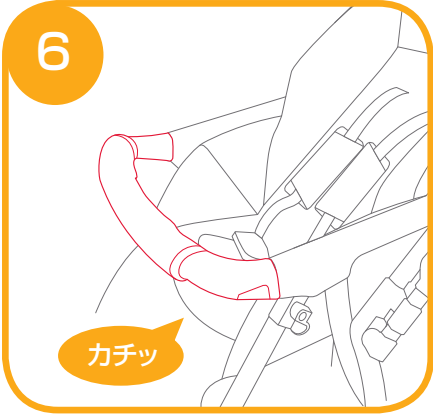

12

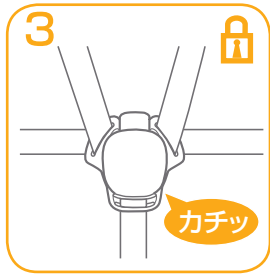
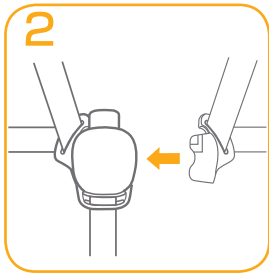
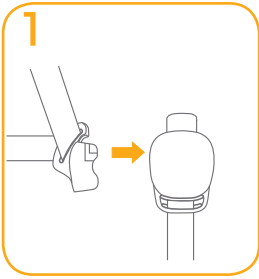

13

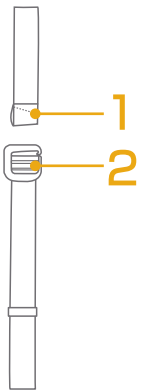

14

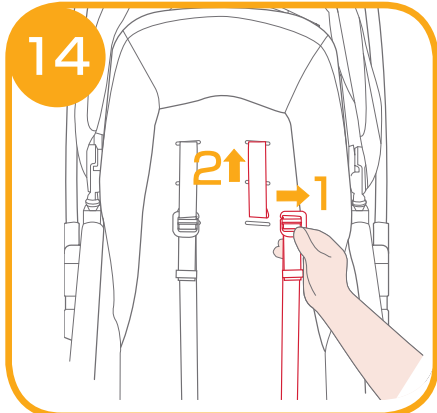

15

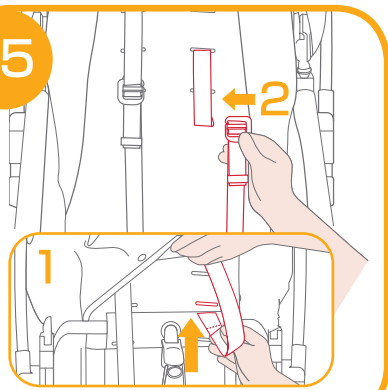

16

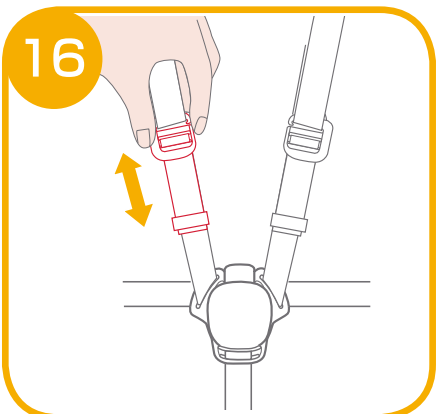

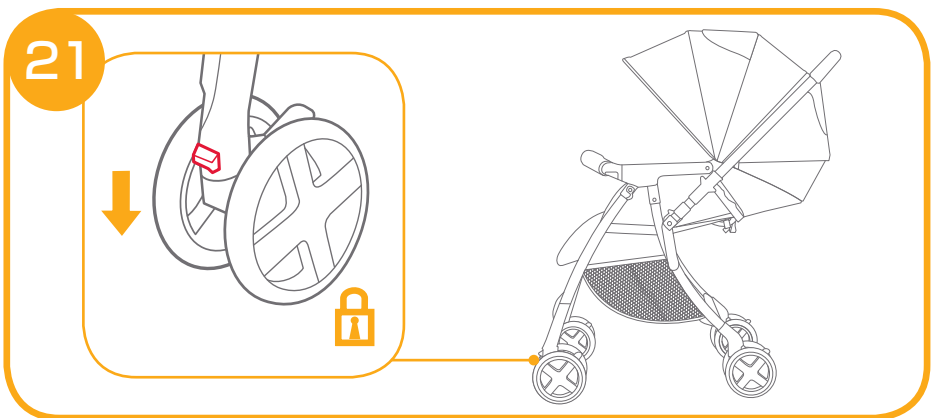
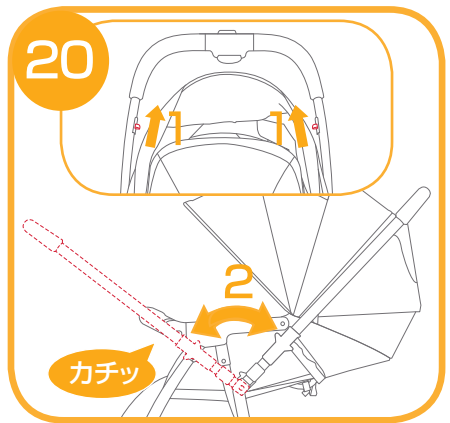
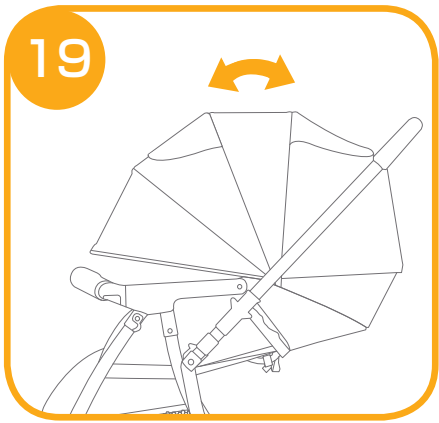
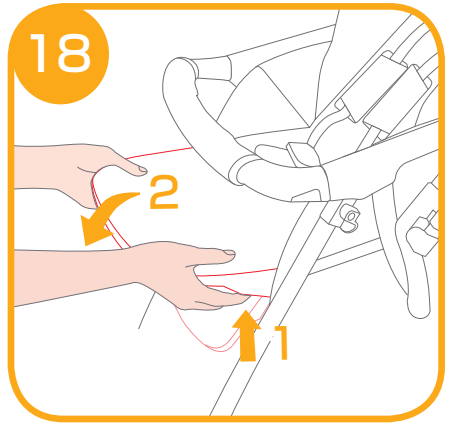
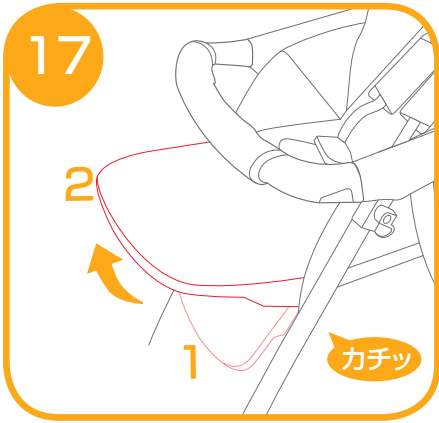

22

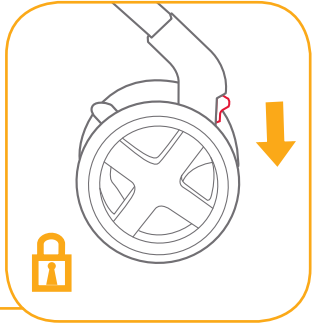
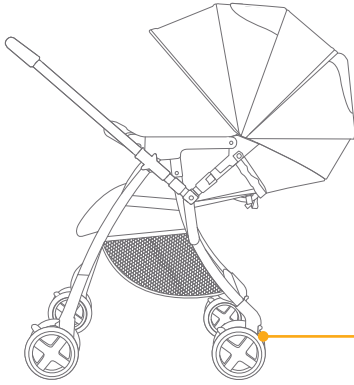

23

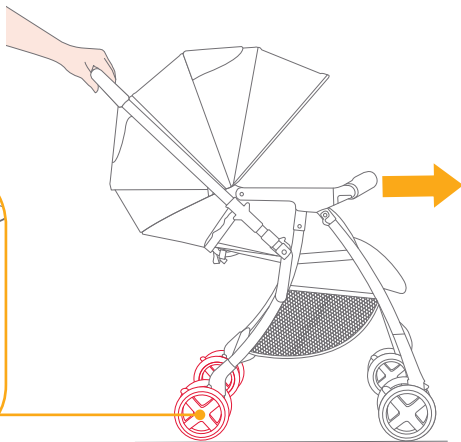
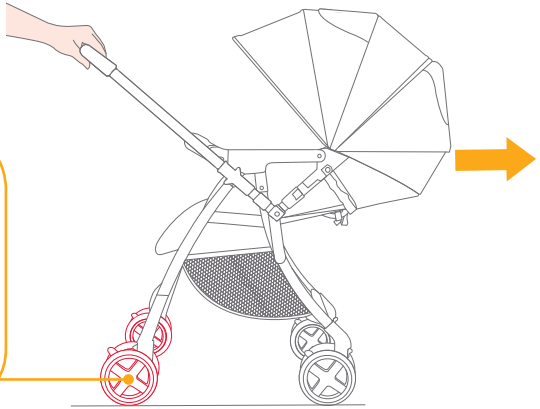

24

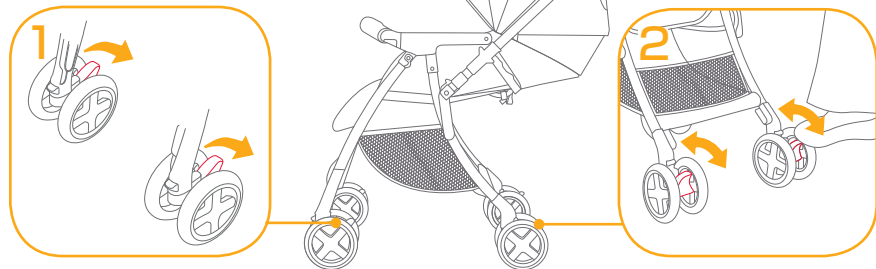

25

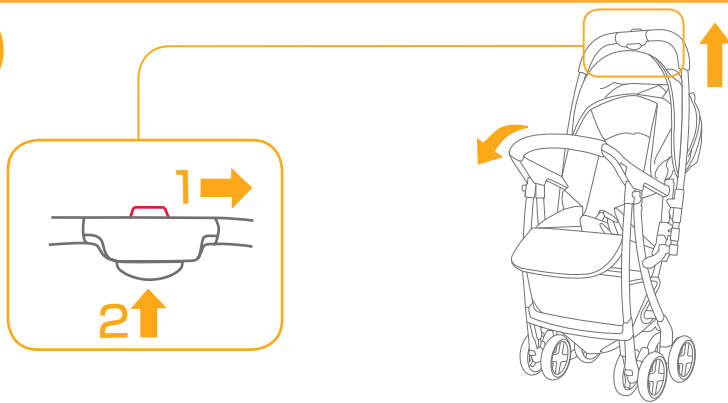

26

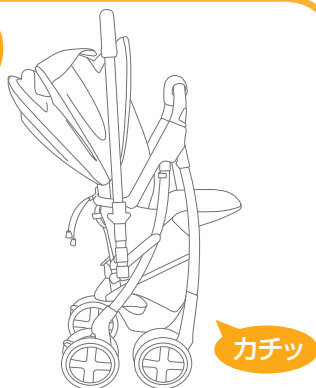

27

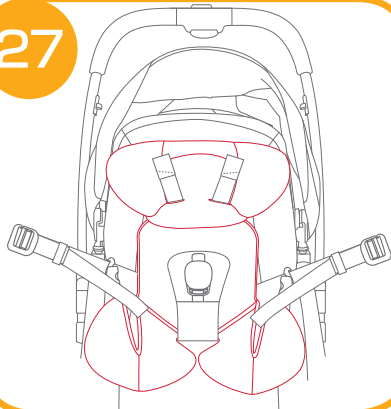

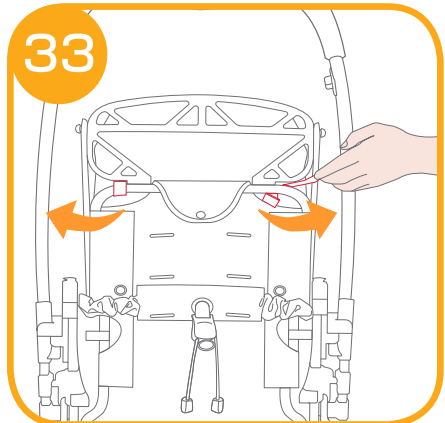
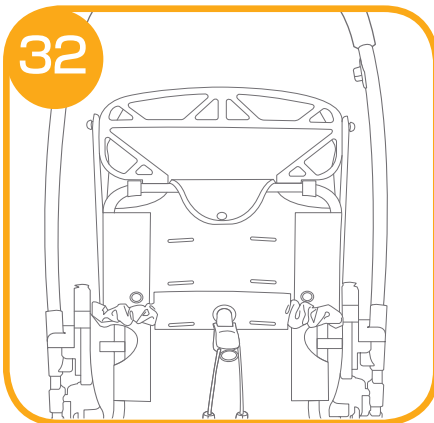
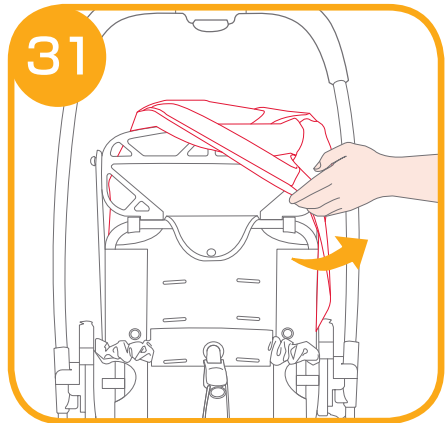
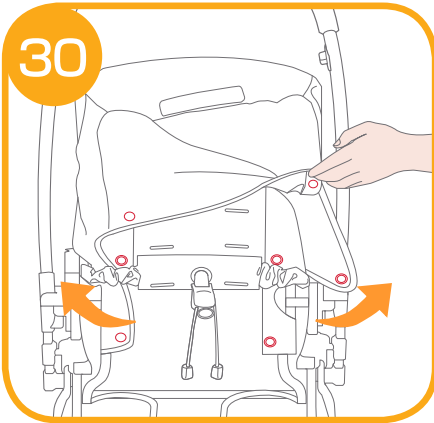
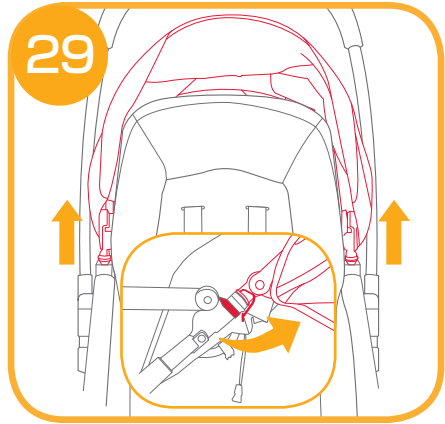
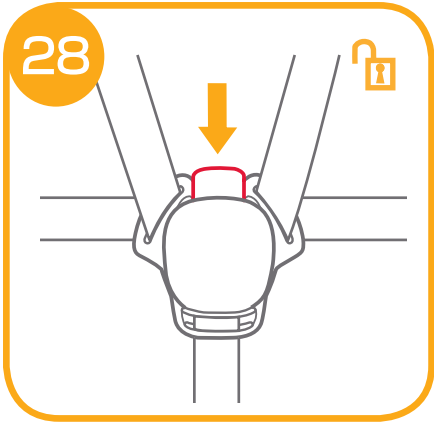



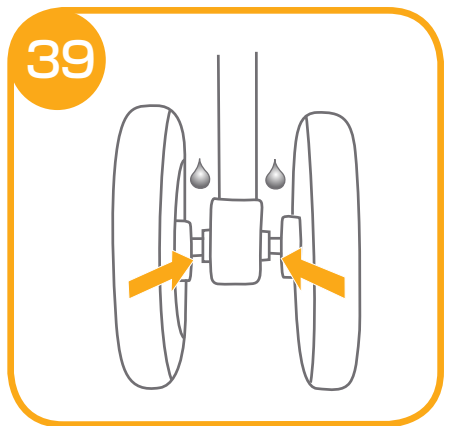
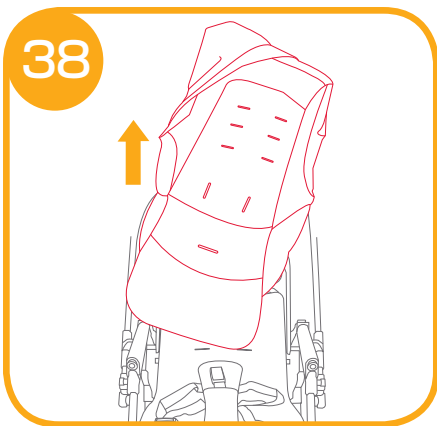
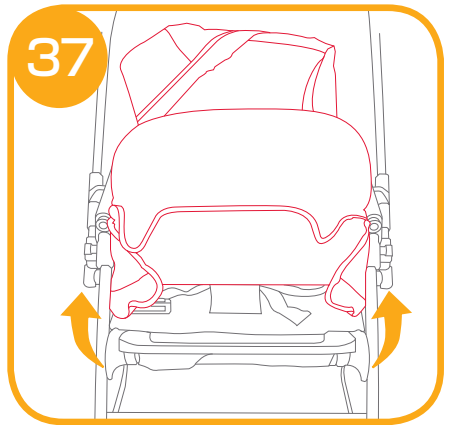
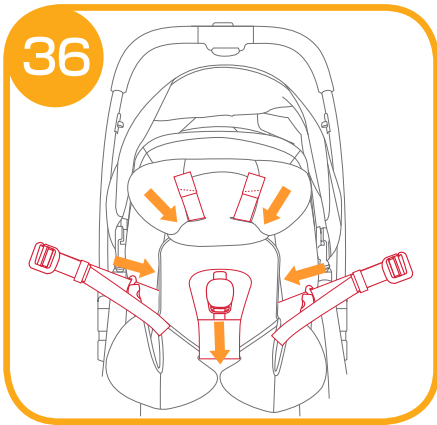
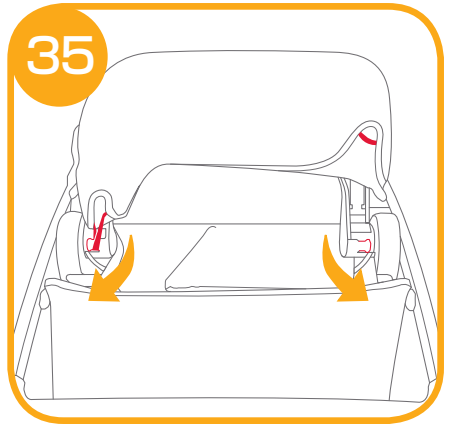
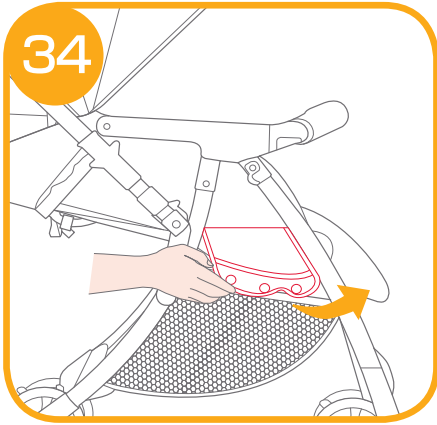

# Joieへようこそ!

この度は、Joie製品をお買い上げいただき、ありがとうございます。  
お子様とのお出掛けのお手伝いをさせていただくことができ、とても嬉しく思っております。  
このベビーカーは生後1ヶ月から36ヶ月(目安として体重15kg)までのお子様で使用して  
いただくことができます。本取扱説明書をよく読み、お子様の快適な乗り心地と最大限の安全を  
確保できるよう、各手順に従ってご使用ください。

重要：取扱説明書は必ず捨てずに保管してください。

## 目次

説明図	1- 8
非常時	9
製品情報	10
使用部品と各部の名称	10
付属品	10
表示について	11
警告	11
注意	13
ベビーカーの組立方法	13
ベビーカーの開き方	13
ホ口の取付方法	13
ガードの取付・取外し方法	14
ベビーカーの使用法	14
背もたれのリクライニング方法	14
シートベルトの使用法	14
肩ベルトの使用法	14
フットサポートの使用法	15
ホ口の使用法	15
ハンドルの切替え方法	15
スィブルストッパーの使用法	15
4WDの使用法	15
前輪・後輪ストッパーの使用法	15
ベビーカーの折畳み方法	16
肩ベルトカバーについて	16
ヘッドサポート・インナークッションの取付方法	16
シートの取外し方法	16
お手入れ方法	17
保管について	17
修理・廃棄について	17
補償に関する注意事項	18
保証書	19

## 非常時

非常時もしくは事故に遭われた場合、お子様に応急手当をし、すぐに病院へ行って下さい。

## 製品情報

本製品をご使用頂く前に、取扱説明書のすべての記載事項をお読みください。  
ご質問等がございましたら下記までご連絡ください。

SG基準の形式分類  
製品名  
使用対象年齢  
生産国  
製造者名  
発売元

A型  
ベビーカー スマバギ 4WD  
生後1ヶ月から36ヶ月(目安として体重15kg)まで  
中国  
Allison Baby UK Ltd.  
株式会社カトージ TEL. 0568-67-5701 FAX. 0568-67-8322  
〒484-0894 愛知県犬山市羽黒北金屋39-2  
受付時間 AM10:00~PM5:00 (土日、祝日を除く)  
生産物賠償責任(PL)保険付

## 使用部品と各部の名称

組み立てる前に全ての部品が揃っていることを確認してください。工具は必要ありません。

- |           |             |              |            |
|-----------|-------------|--------------|------------|
| 1 ホロ      | 6 フットサポート   | 11 インナークッション | 16 後輪ストッパー |
| 2 開閉ボタン   | 7 ステップ      | 12 切替レバー     | 17 前輪ストッパー |
| 3 ヘッドサポート | 8 スイブルストッパー | 13 開閉レバー     |            |
| 4 シートベルト  | 9 前輪        | 14 ハンドル      |            |
| 5 ガード     | 10 後輪       | 15 収納カゴ      |            |

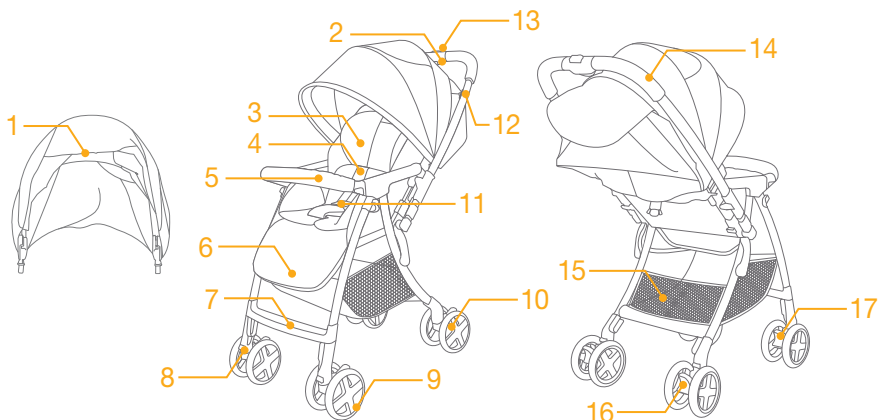

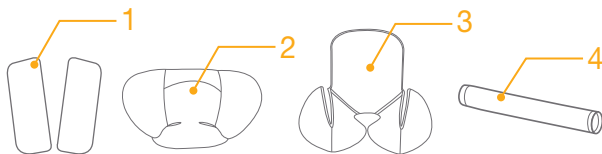

## 付属品

- 1 肩ベルトカバー
- 2 ヘッドサポート
- 3 インナークッション
- 4 ガードカバー



※肩ベルトカバーは肩ベルトに付いています。  
※ガードカバーはガードに付いています。

# 表示について

表示	表示の内容
 <b>警告</b>	誤った取り扱いをすると、人が死亡または重傷を負う可能性が想定されます。
 <b>注意</b>	誤った取り扱いをすると、人が傷害を負ったり、物的損害が生じる可能性が想定されます。

## **警告**

- ・取扱説明書通りに組立て、使用してください。
- ・使用する前に必ず取扱説明書をお読みください。読んだ後は大切に保管してください。これらの警告および指示に従わないと、重傷または死亡につながる可能性があります。
- ・用途(お子様を乗せる)以外で使用しないでください。
- ・このベビーカーは1人用です。2人目を乗せることのできる補助ボード等をこのベビーカーに取り付けしないでください。
- ・このベビーカーは歩行用です。走ったり、滑ったり(ローラースケート等)しながらの使用はできません。
- ・このベビーカーは生後1ヶ月から生後36ヶ月(体重15kg)までのお子様にご使用ください。
- ・ベビーカーに生後1ヶ月のお子様を乗せる場合、背もたれを一番倒した状態でのご利用をお勧めします。
- ・首がすわっていないお子様の身体を起こして使用することは危険ですのでやめてください。
- ・リクライニングを倒したベビーカーは、お子様を寝かせることはできますがベビーベッドではありませんので、お子様を寝かせる時はベビーベッドに寝かせてください。
- ・連続使用時間は2時間以内にしてください。ただし、生後7ヶ月以上のお子様を使用する場合は1時間以内にしてください。
- ・保護者の方が組立て及び操作を行ってください。
- ・ベビーカーの開閉の際にお子様指等を挟む危険性がありますので、お子様を近づけないようにしてください。
- ・お子様がベビーカーに近づく前に、ベビーカーが完全に折り畳まれている、もしくは開いているかどうかを必ず確認してください。
- ・ベビーカーを使用する場合は、止め金具がかかっていることを必ず確認してください。
- ・ガードを閉じる場合は、お子様の手や指が挟まらないように注意してください。
- ・お子様を放置しないでください。ベビーカーに乗っている間も常にお子様を視界に入れながら使用してください。
- ・お子様が座席やステップの上で立ち上がったたり、暴れたり、遊ばせたりするのは危険ですのでしないように注意してください。立ち上がって使用すると落下したり、思わぬ事故につながる恐れがあります。
- ・お子様がベビーカーの上に立ったり、反対向きに座ったりしないようにしてください。
- ・お子様にこの製品で遊ばせないでください。
- ・ベビーカーの座席に1人以上のお子様を乗せないでください。
- ・座席以外の場所にさせたりしないでください。転倒する恐れがあります。
- ・収納カゴにお子様を乗せないでください。
- ・ベビーカーの可動箇所をお子様触らないよう注意してください。
- ・電車を乗り降りする時に、ドアに挟まれないように注意してください。
- ・必ずシートベルト(肩ベルト、腰ベルト、股ベルト)を使用してください。
- ・肩ベルトは腰ベルトに取り付け、股ベルトに差し込んで使用してください。
- ・使用する前にシートベルトが正しく取り付けられていることを必ず確認してください。

- ・シートベルト、ガードを正しく使用する必要があります。
- ・落下や滑り落ちによる重傷を避けるため、常にシートベルトを使用してください。
- ・シートベルトを使用しないとお子様がベビーカーの開口部に滑り込んで首を絞めてしまうことがあります。
- ・お子様の落下を防ぐため、お子様が座った後に肩ベルトや腰ベルトが正しい高さ・長さかどうかを必ず確認してください。
- ・肩ベルトはお子様の体格に合わせて調節してください。肩ベルトが長すぎる（垂れ下がっている状態）場合、首に引っかかる危険性があります。
- ・シートベルトを締めていてもお子様が体を起こしてしまうことがありますのでご注意ください。
- ・シートベルトを締めていてもお子様から目を離さないでください。
- ・ガードは必ず取り付けられた状態で使用してください。
- ・ベビーカーを駐車する場合は、必ず前輪/後輪ストッパーを掛けてください。
- ・お子様の乗せ降ろしやベビーカーを停車させた時等は前輪/後輪ストッパーを必ず掛けてください。
- ・前輪/後輪ストッパーは自動車のような安全な構造にはなっていないので過信しないでください。道路状況によっては、前輪/後輪ストッパーを使用していてもベビーカーが動いてしまう恐れがあります。
- ・ベビーカーに付属品以外の物を載せたり、つるしたりしないでください。
- ・ハンドルやホロの上に財布、買い物袋、小包、アクセサリ等を置いたり掛けたりしないでください。
- ・背もたれの後部、ハンドル両側に荷物を引っ掛けますとベビーカーの安定性に影響を及ぼしますのでお止めください。
- ・どんな荷物でもハンドルに引っ掛けますとベビーカーの安定性に影響を及ぼしますのでお止めください。
- ・後方転倒に注意してください。ハンドルに物を下げたりしないでください。後方に転倒しやすくなります。
- ・転倒を防ぐため、ベビーカーにお子様を登らせないでください。ベビーカーにお子様を乗せる場合は保護者の方が抱えて行ってください。
- ・お子様を乗せたままベビーカーを持ち上げて移動しないでください。バランスを崩したり、足下が見えにくくつまづく危険があります。
- ・火の近くや炎天下での使用、保管は避けてください。
- ・ベビーカーを車道、車道に近い歩道、坂道等の危険な場所に放置しないでください。
- ・坂道等ではベビーカーが勝手に走行したり、転倒する恐れがあります。
- ・ベビーカーを路上に放置する場合は、お子様を絶対に置き去りにしないでください。
- ・階段やエスカレーター等の段差のある所では使用しないでください。転倒する恐れがあります。
- ・高温の物体、液体、電子機器に近づけないでください。
- ・路面の溝にベビーカーの車輪がハマってしまうと、前方にバランスが崩れ、転倒する恐れがあります。
- ・排水溝の溝や踏切などにある溝等を通る場合は、車輪が溝にはまらないようにゆっくりと注意しながら走行してください。
- ・窒息を避けるために、この製品にひもを吊るしたり、おもちゃにひもを付けたり、お子様の首回りにひもの付いた物を置かないでください。
- ・本体に付属している梱包材(ビニール袋等)は窒息等の事故につながる恐れがありますので、お子様の手の届かない場所に保管するか廃棄するようにしてください。
- ・窒息を防ぐためにお子様の顔にホロが触れていないことを確認してください。
- ・ベビーカーが破損または故障している場合は、使用を中止してください。
- ・ベビーカー各部の固定部などに緩みやきしみ音があったり、部品の欠落、車輪の回転の円滑さに異常を感じましたら、そのまま使用しないで、弊社までご連絡頂き修理等をご相談ください。
- ・ベビーカーの分解、改造等はしないでください。

## ⚠ 注意

- ・ベビーカーが正常に動くか、部品が紛失していないか定期的に点検、メンテナンスを行ってください。
- ・ベビーカーを使用する前に部品が確実に取り付けられていることを必ず確認してください。
- ・車輪には定期的にシリコン性の潤滑スプレーをかけてください。
- ・ベビーカーを長期間放置し、再度使用する場合は、必ず点検、メンテナンスを行ってください。
- ・部品が緩んだ状態では絶対にベビーカーを使用しないでください。
- ・前輪を持ち上げた状態で走行しないでください。
- ・保護者の方はベビーカーに寄りかかったり、腰かけたりしないでください。
- ・ベビーカーを荷物の運搬用には使用しないでください。
- ・ベビーカーを電車やバスの中で使用しないでください。電車、バスの揺れ、カーブや急ブレーキにより転倒する恐れがあります。お客様の責任により使用する場合は、必ずストッパーをかけ十分注意して使用してください。
- ・ベビーカーにお子様を乗せた状態での背もたれのリクライニングは危険ですのでしないでください。
- ・収納カゴに4.5kg以上の荷物を載せないでください。
- ・ぬかるみや砂地等の地盤の悪い所では使用しないでください。
- ・空車の時でも坂の途中、車道に近い歩道上など危険な場所に放置しないでください。
- ・メーカーによって製造または承認されていないアクセサリ、部品を使用しないでください。
- ・メーカーが提供または推奨する交換部品のみを使用してください。
- ・雪の積もった場所や、凍結した路面では使用しないでください。
- ・強風、雷の場合は使用しないでください。
- ・炎天下での車中に空車であっても放置しないでください。プラスチック部品が変形する場合があります。
- ・その他、ベビーカーの故障につながることはしないでください。
- ・ネットオークション、フリマサイト、リサイクルショップ等の中古品などは使用状況や保管状況、修理履歴が不明であり、ご使用にあたり安全性を保証できません。なお中古品につきましては、弊社の保証対象から除外されます。

## ベビーカーの組立方法

本製品を組立て、ご使用になる前に必ず取扱説明書のすべての記載事項をお読みください。

### ベビーカーの開き方

開閉レバー ①-1 をスライドさせながら、開閉ボタンを握ってください。①-2

そのままハンドルを持ち上げベビーカーを広げてください。

- ⚠ 警告 - ベビーカーがいったいまで広げられて固定されているかどうか必ず確認してください。  
- お子様が近くにいらないことを必ず確認してから行ってください。

### ホロの取付方法

ホロの両端をベビーカーの両側にあるソケットに差し込んで ② 固定してください。③

ホロの後部にあるテープバンドを背もたれ後部のテープバンドに貼り付けてください。④

- ⚠ 警告 - ホロが確実に固定されていることを必ず確認してください。

## ガードの取付・取外し方法

ガードの両側をベビーカーの肘掛けに取り付けて⑤固定してください。⑥  
ガードの両側にある解除ボタンを押すと⑦-1取り外すことができます。⑦-2  
⚠ 警告 - 全ての部品が確実に固定されていることを必ず確認してください。⑧

## ベビーカーの使用方法

### 背もたれのリクライニング方法

背もたれの倒し方

背もたれを倒す場合は、リングを引っ張ってください。⑨

背もたれの起こし方

背もたれを起こす場合は、左右両方のひもを持ち、調節部品を押し上げてください。⑩

⚠ 警告 - 背もたれが使用に適した角度で固定されていることを必ず確認してください。  
- ベビーカーにお子様に乗っている場合は危険ですので行わないでください。

### シートベルトの使用方法

シートベルトの取外し方法

腰ベルトを取り外す場合は、股ベルトの解除ボタンを押してください。⑪

シートベルトの取付方法

肩ベルトを股ベルトに差し込んでください。⑫-1、2 肩ベルトは「カチッ」という音がして自動的にロックされます。⑫-3

⚠ 警告 - 落下やずり落ちによる重大な事故を避けるため、お子様には必ずシートベルトをご使用ください。  
- お子様及安全かつ快適に座っているかどうか、また、お子様と肩ベルトの間に手が入る程度の余裕があるかどうかを確認してください。  
- ベルトは交差させないでください。交差していると、お子様の首を圧迫してしまいます。

### 肩ベルトの使用方法

肩ベルトループ ⑬-1

アジャスター ⑬-2

肩ベルトを背もたれから取り外す場合は、肩ベルトループをアジャスターから取り外してください。⑭-1 肩ベルトループを背もたれから引き抜いてください。⑭-2

お子様の肩の高さに一番近い肩ベルト穴に再度通してください。⑮-1

肩ベルトループをアジャスターに取り付けてください。⑮-2

アジャスターを使用して肩ベルトの長さを調節してください。⑮

⚠ 警告 - お子様の落下を防ぐため、お子様が座った後に肩ベルトが正しい高さ・長さかどうかを必ず確認してください。  
- 肩ベルトの高さは必ず左右同じ高さにしてください。

## フットサポートの使用方法

フットサポートを上げる場合は手で持って上げてください。⑰

フットサポートを下げる場合は、両側にあるリクライニングボタンを押しながら ⑱-1 下げてください。⑱-2

⚠ 警告 - 背もたれを倒している時は、フットサポートを使用してください。

## ホロの使用方法

ホロを開ける場合は、ホロを前方に開いてください。⑲

ホロを折り畳む場合は、ホロを後方に閉じてください。⑲

## ハンドルの切替え方法

ハンドルの向きを変える場合は、ハンドル両側に付いている切替レバーを引き上げ ⑳-1、「カチッ」という音がするまでハンドルを背面から対面の向きに移動してください。⑳-2

⚠ 警告 - お子様が近くにいらないことを必ず確認してから行ってください。

## スイブルストッパーの使用方法

進行方向を固定したい場合は、前輪/後輪に付いているスイブルストッパーを下げてください。

(ハンドルの向きが背面の場合：㉑) (ハンドルの向きが対面の場合：㉒)

**Point** 水平ではない道では前輪ストッパーを下げて使用することをお勧めします。

⚠ 警告 - スイブルストッパーは必ず両側とも行ってください。

## 4WDの使用方法

ハンドルを対面に切り替えた場合、前輪のスイブル回転は自動でロックされます。㉓

ハンドルを背面に切り替えた場合、後輪のスイブル回転は自動でロックされます。㉓

⚠ 警告 - ハンドルの向きを切り替えた直後は、ベビーカーを前に押し、押す人側の車輪のスイブル回転がロックされていることを必ず確認してください。  
- スイブルストッパーが解除されていないと切り替わりませんのでご注意ください。

## 前輪・後輪ストッパーの使用方法

ハンドルが対面の場合、前輪を固定するには前輪ストッパーを踏んで下げてください。㉔-1

ハンドルが背面の場合、後輪を固定するには後輪ストッパーを踏んで下げてください。㉔-2

ストッパーを解除するには、ストッパーを上げてください。

⚠ 警告 - ベビーカーを停止しておく場合は必ず前輪/後輪ストッパーを下げてください。



## ベビーカーの折畳み方法

折り畳む前にホロを閉じ、ハンドルを背面に切り替えてください。

開閉レバー ②⑤-1 をスライドさせながら、開閉ボタンを握ってください。②⑤-2

ベビーカーのハンドルを前に倒し、ベビーカーを折り畳んでください。②⑥

⚠ 警告 - ベビーカーが確実に折り畳まれていることを必ず確認してください。  
- お子様が近くにいないことを必ず確認してから行ってください。

## 肩ベルトカバーについて

肩ベルトカバーは肩ベルトから取り外すことができます。肩ベルトカバーを取り付ける場合は肩ベルトを肩ベルトカバーに通してください。

## ヘッドサポート・インナークッションの取付方法

ヘッドサポートを取り付ける場合は、ヘッドサポートのベルト穴から肩ベルトを出してください。インナークッションを取り付ける場合は、インナークッションの両側からベルトを出してください。②7

⚠ 警告 - ヘッドサポート、インナークッションが確実に取り付けられていることを必ず確認してください。

## シートの取外し方法

股ベルトの解除ボタンを押してシートベルトを外してください。②⑧

ホロの両端の後部にあるレバーを矢印方向へ外して、ホロを取り外してください。②⑨

(その際にホロのソケットに掛かっているシート両側のゴムバンドを外してください。)

シート後部にあるボタンを本体の背もたれから取り外してください。③0

シートを本体の背もたれから取り外してください。③1 ③2

本体の背もたれに巻いてあるテープバンドを取り外してください。③③

シートの座面部分の両側にあるボタンを取り外してください。③4

フットサポートの裏側からシートのゴムバンドを外してください。③⑤

シートベルトをシートの各ベルト穴から通して、抜き取ってください。③⑥

シートを本体の座面部分から取り外してください。③7

本体からシートを取り外してください。③⑧

シートを取り付ける場合は逆の手順で行ってください。

## お手入れ方法

- ・インナークッション、ヘッドサポート、肩ベルトカバー、ガードカバーはぬるま湯で洗うことができ、脱水・アイロンがけはしないでください。また、漂白しないでください。
- ・ネジが緩んでいないか、部品が破損していないか、布部分に破れがないか時々確認してください。
- ・交換または修理が必要な場合は発売元までご連絡ください。
- ・日光や熱に過度にさらされると部品が色あせたり、ゆがんだりする恐れがあります。
- ・ベビーカーが濡れている場合はホロを開き、完全に乾かしてから保管してください。
- ・車輪の回転が悪い場合はシリコンスプレーを使用してください。シリコンスプレーを車軸と車輪のすき間に塗ってください。Ⓔ
- ・砂浜等で使用後は、ベビーカーを掃除し、車輪に付いた砂等を取り除いてください。
- ・アルコール成分が含まれている液体は使用しないでください。生地やフレームを傷つける恐れがあります。

## 保管について

- ・本体をビニール袋等に入れ、直射日光の当たらない、冷暗所に保管してください。
- ・本体をスモッグ、水、雨、雪等にさらさないよう注意してください。
- ・本体を長時間、直射日光に当てたり、湿気が多い場所に放置したりしないでください。
- ・本体は乾燥している場所に置いてください。
- ・故障や変形の原因になりますので、上に荷物を置いたり、圧力が加わるような状態で保管しないでください。

## 修理・廃棄について

- ・製品の修理についてはお客様が直接修理に携わることはしないで下記のお客様サービスまでお問合せください。
- ・製品の廃棄については各地方自治体の処分方法に従ってください。
- ・環境保護のため、指示された場所以外には放置しないでください。

〈お客様サービス〉

TEL. 0568-67-5701

受付時間：平日10時～17時(土日祝日は除く)

# 補償についての 注意事項



この商品はSGマークにより保証されています。  
SGマーク制度とはベビーカーの欠陥によって発生した人身事故に対する補償制度です。このベビーカーは製品安全協会が定めた安全基準に適合した製品です。万が一、この製品の欠陥によって怪我や人身事故が起きた場合には、製品安全協会が賠償致します。  
ただし、補償期間はお買い上げ日より4年以内です。

## 賠償についてのご注意

SGマーク被害者救済制度は、SGマーク付き製品の欠陥による身体的損害(人的被害)について補償するものです。製品そのものが故障した場合に補償するものではありません。

## 事故の届け出について

事故が発生した日から60日以内に製品安全協会へ連絡してください。  
製品安全協会：TEL(03) 5808-3300

## 事故の損害賠償に必要な情報

### 1.SGマークが付いている製品による事故

- ・製品名、SGマークの番号
- ・製品の購入場所および購入年月日

### 2.事故の状況

- ・事故発生日
- ・事故発生の場所
- ・事故発生状況

### 3.怪我をされた方の情報

- ・氏名、年齢、性別、職業、住所
- ・怪我の状態および範囲

## 保証書

### 〈保証規定〉

- 本保証書は日本国内においてのみ有効です。(This warranty is valid only in Japan)
  - 海外でご使用いただいている場合、本保証の対象外といたします。
  - 製品は万全を期して製造しておりますが、万が一商品に不具合があった場合は、直ちに使用を中止し当社までお問合せください。
1. 初期不良ならびに正常なご使用状態において製造上の不備により故障及び損傷した場合は、お買い上げ日(またはお渡し日)から保証期間内、無償にて修理いたします。  
お買い上げいただいた際のレシートや購入明細などを本保証書と一緒に大切に保管してください。  
本保証書を紛失した場合、購入店が不明な場合などは、本保証の対象外となります。(コピーされた保証書は無効です)
  2. 次のような場合は、保証期間内であっても修理できない場合があります。
    - ・ 製造中止の製品で、修理のために必要な部品の在庫がなくなった場合
    - ・ 不正改造による修理不能になった場合
    - ・ 木部の折損、塗装の剥がれ等
  3. 次のような場合は、保証期間内でも本保証の対象外となります。修理をご依頼の際は修理費用ならびに送料をお客様にてご負担いただきます。
    - ・ お客様の誤使用、または改造や不当な修理による故障及び損傷
    - ・ 火災、地震、水害、落雷、その他の天災地変による故障及び損傷
    - ・ お買い上げ後の輸送、移動、落下等による故障、損傷及び部品の損失、破損
    - ・ 本製品に貼り付けられているシール類がはがされている場合
    - ・ 木材による自然変色、経年、紫外線劣化や伸縮に伴う表面塗装の割れ、木目や材の性質などによる色合い(風合い)や塗装色のぼろつき
    - ・ タイヤ、タイヤチューブ、虫ゴム、車輪などの消耗部品の摩耗、損耗
    - ・ プラスチック部分の自然劣化、メッキ部分の錆び、塗装剥がれ、変色、キズや汚れ
    - ・ 合皮等表皮材、ハンドルグリップなどの加水分解や硬化、ひび割れ、退色
    - ・ 縫製品(生地)の色あせ、擦り切れ、キズ、汚れ、解れ、クッション材のへたり
    - ・ 製品を使用することにより生じた、使用場所のキズ、へこみなど
    - ・ 製品の故障、損傷などから派生した間接的な損傷や損害
    - ・ 業務用、施設用など一般家庭以外で使用された場合
    - ・ レンタル品、中古品、未使用でない譲渡品や展示現品
    - ・ 中古市場で購入したのや使用経緯の確認ができない製品

品名	ベビーカー スマバギ4WD		保証期間	お買い上げ日より1年間 (ただし保証規定による)	
お客様	お名前	お買い上げ日			
	ご住所	年 月 日			
販売店	ご住所/店名/TEL		TEL		
					印

- ※本書に記載いただいた個人情報につきましては、個人情報保護法の規定に準拠し、本保証に関わる範囲においてのみ使用いたします。
- ※保証期間中に部品の欠品、加工不良など弊社の責任によるもの、取扱説明書や注意事項にしたがった正常な使用状態で故障した場合には、保証規定に基づき無償修理をいたします。
- ※修理箇所の保証期間は3か月です。
- ※本保証書は再発行いたしませんので大切に保管してください。
- ※本保証書の内容によってお客様の法律上の権利を制限するものではありません。また保証書による保証のほかに、販売者は消費者に対して担保責任などの法律上の責任を負っています。本保証書の発行によって、こうした販売店の責任を軽減したり免除したりといった影響を及ぼすものではありません。

# MEMO

# MEMO

# MEMO

- ・説明書内のイラストと実際の商品とでは多少形状が異なる場合があります。
- ・取扱説明書内に誤りや記載もれ等がございましたら下記のお客様サービスまでご連絡ください。
- ・製品の品質向上のため予告なしに仕様変更する場合がございますので、あしからずご了承ください。

※お気付きの点がございましたら下記までお問合せください。

〈発売元〉 **株式会社カトージ**

〒484-0894  
愛知県犬山市羽黒北金屋39-2  
<https://www.katoji.co.jp/>

〈お客様サービス〉

TEL. 0568-67-5701  
受付時間：平日10時～17時(土日祝日は除く)