

# 折りたたみパイプイス 取扱説明書

使用する前に必ず説明書をお読み下さい。

**KATOJI**



説明書を読んだ後は大切に保管して下さい。  
また、この製品を譲ったり、貸したりする時は  
取扱説明書を一緒に付けて下さい。

## 〈目次〉

使用上の注意	2
各部の名称	2
開き方	3
折り畳み方法	4
脚バランスの調整方法	4
お手入れ方法	5
保証書	6

## ⚠ 使用上の注意

- ◆生後7ヶ月以上36ヶ月未満（目安体重16kg未満）のお子様で使用して下さい。
- ◆用途(お子様を座らせること)以外で使用しないで下さい。
- ◆保護者の方が組立て及び折畳みを行って下さい。
- ◆座面にお子様を立たせないで下さい。
- ◆いすに座らせたお子様を放置しないで下さい。
- ◆水平、平坦でストーブ等の危険物がない場所でご使用下さい。
- ◆自動車、自転車等では使用しないで下さい。
- ◆各部に緩みのないことを確認してから使用して下さい。
- ◆座面にお子様を座らせたまま移動しないで下さい。
- ◆同時に2人以上のお子様を座らせないで下さい。
- ◆いすに直射日光または熱が当たらないように注意して下さい。
- ◆外から力を加えると転倒の危険性があります。幼児が外から手をかけたり、よじ登ったりしないよう注意して下さい。
- ◆本体に付属している梱包材(ビニール袋等)は窒息等の事故につながる恐れがありますので、お子様の手の届かない場所に保管するか廃棄するようにして下さい。
- ◆万が一、本体が破損した場合にはご使用にならないで下さい。
- ◆フローリング等でのご使用は床に傷が付く恐れがありますのでご注意下さい。

## 各部の名称

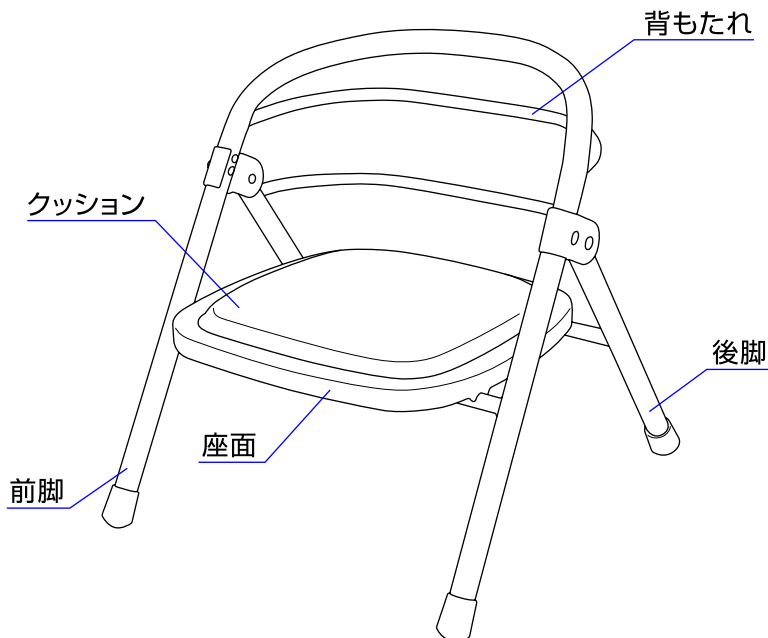

※説明書内のイラストと実際の商品とでは多少形状が異なる場合があります。

# 開き方

※手や指を挟まないように十分注意して下さい。

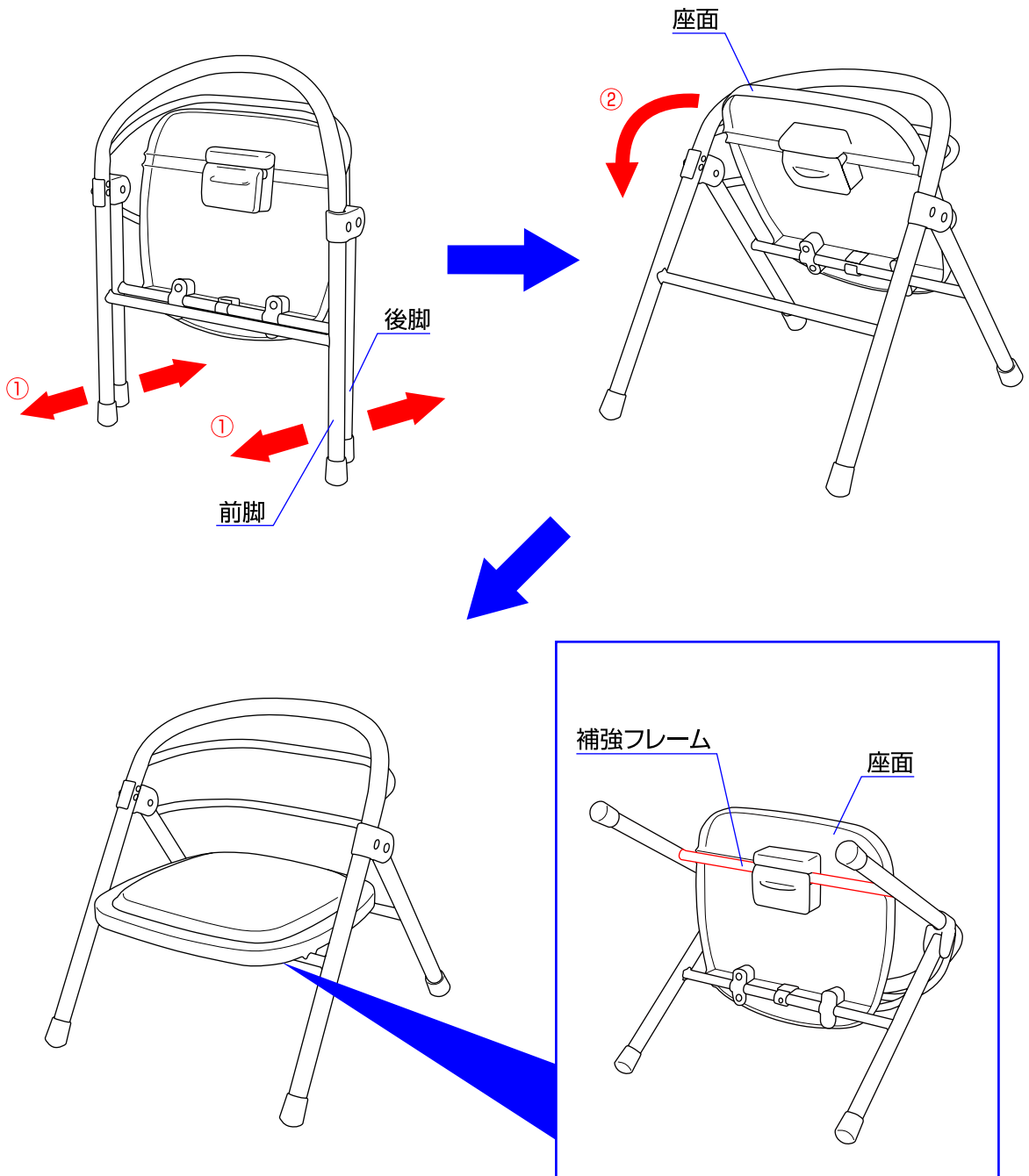

◇①すき間で指を挟まないようにゆっくりと、前脚と後脚を前後に開いて下さい。②カチッと音が鳴るまで座面を下ろし、補強フレームに固定して下さい。※座面が確実に補強フレームに固定されていることを必ず確認して下さい。

## 折り畳み方法

※手や指を挟まないように十分注意して下さい。

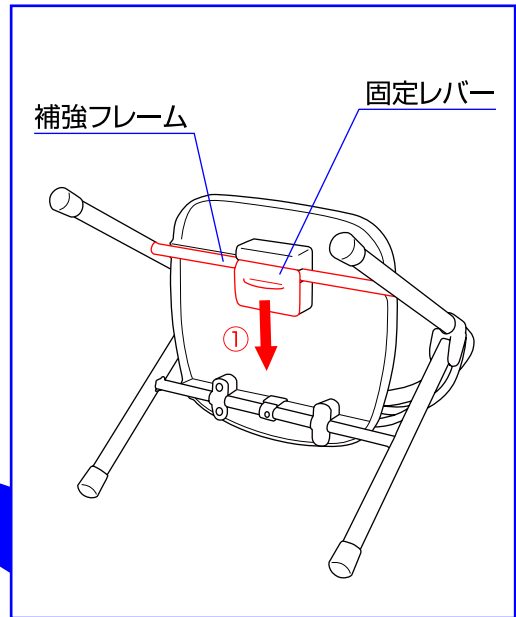
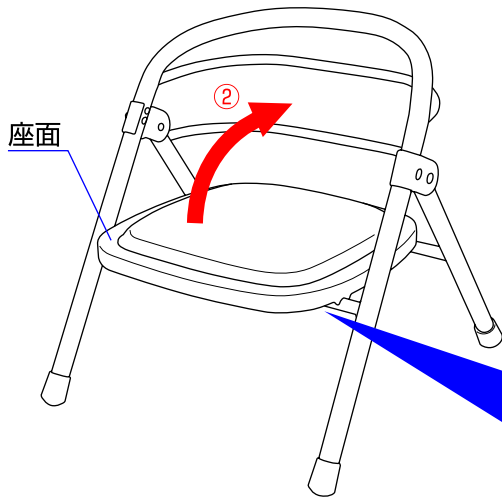

◇①座面裏の固定レバーを開いて補強フレームを外し、②本体を折り畳んで下さい。

## 脚バランスの調整方法

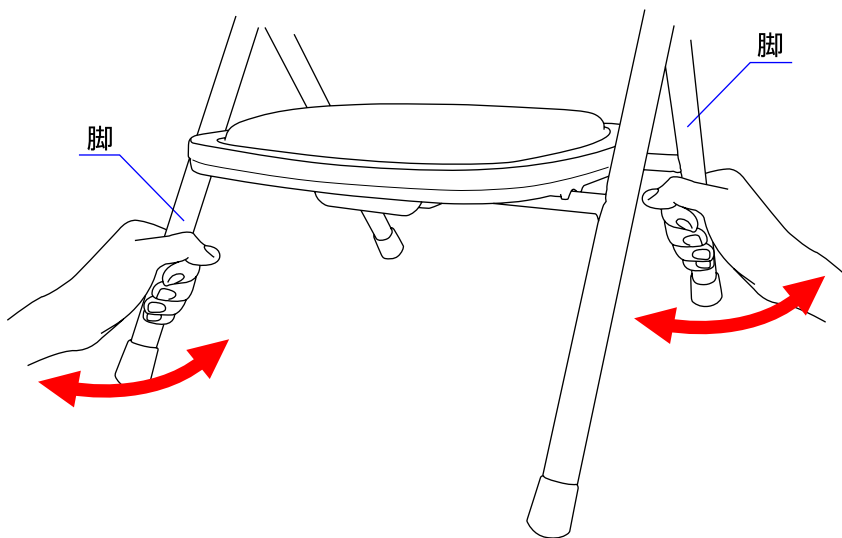

◇本体の脚のバランスは十分調整しておりますが、輸送等の関係で脚にガタつきが出る場合があります。その場合には対角線上の脚を内側に締めたり、外側に広げたりしてバランスを調整して下さい。

## お手入れ方法

- ◇金属部分はサビ等を防ぐ為に水濡れを避けて下さい。
- ◇フレームとプラスチック部分が汚れている時は湿らせた布等で拭き取った後、乾いた布等で水分を拭き取って下さい。
- ◇研磨剤、溶剤(ベンジン、シンナー等)は決して使用しないで下さい。
- ◇本体を長時間直射日光に当てたり、湿気が多い場所に放置したりしないで下さい。
- ◇本体は乾燥している場所に置いて下さい。



※お気づきの点がございましたら下記までお問合せ下さい。

修理・廃棄について ◇製品の修理についてはお客様が直接修理に携わることはしないで下記にお問合せ下さい。  
◇製品の廃棄については各地方自治体の処分方法に従って下さい。

**KATOJI**

発売元 **株式会社カトージ**

〒484-0894 愛知県犬山市羽黒北金屋39-2

生産物賠償責任(PL)保険付

TEL. 0568-67-5701 FAX. 0568-67-8322

受付時間 AM10:00~PM5:00(土日、祝祭日を除く)