

お買上げ有難うございます。  
ご使用になる前に必ずお読み下さい。

# ベビーウォーカー 取扱い説明書

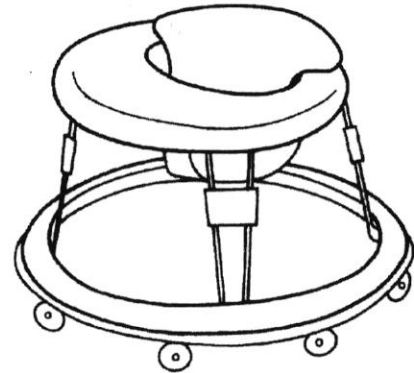

大切に保管して下さい。

発売元 株式会社カトージ  
〒484-0894 愛知県犬山市羽黒北金屋39-2  
TEL.0568-67-5701 FAX.0568-67-8322  
受付時間：AM10:00～PM5:00（土日、祝祭日は除く）

# 目次

	ページ
歩行器各部のなまえ	2
組立のしかた	3
折りたたみかた	3
使用上の注意	4～5
シートの高さ調節のしかた	6
お手入れのしかた	7
使用前の点検のしかた	7

## 各部のなまえ

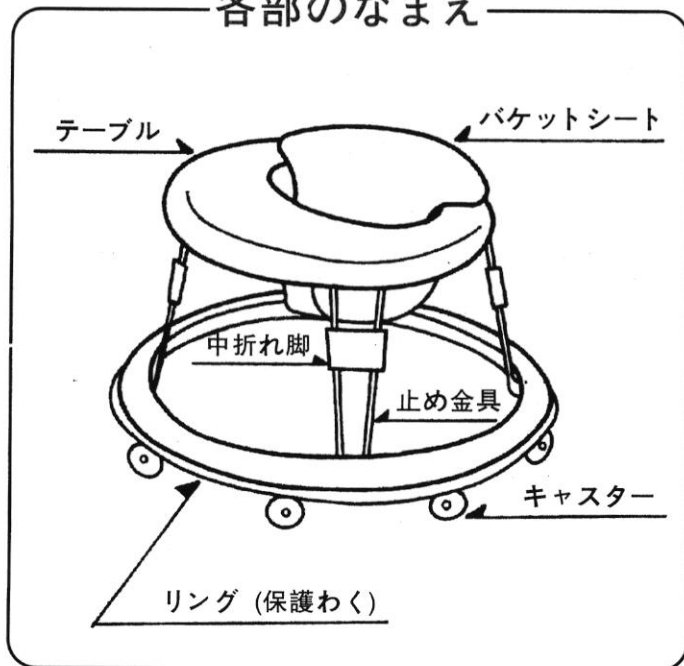

(2)

## 組立のしかた

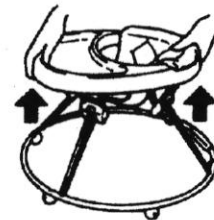

①折りたたんだ状態からテーブルを上を持ち上げてください。

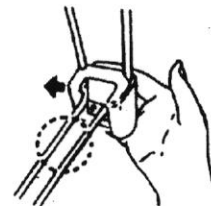

②次に中折れ脚を内側から外側に向けて、パチンと止まるまで、手で押してください。(4箇所)



点線の部分(止め金具)を持って手前に引かないで下さい。指をはさむ恐れがあります。



歩行器を使用する時は、止め金具が確実に掛かっているか必ず確認してください。

## 折りたたみかた

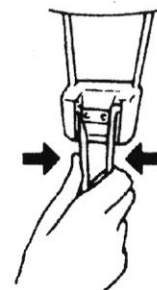

①折りたたむ時は、止め金具を強く握り、内側に押ししてください。

②次にテーブルを上から押して折りたたんでください。





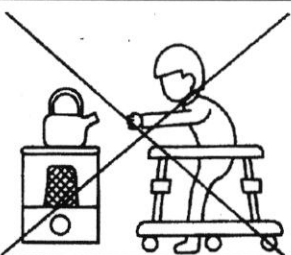

折りたたんだ時、中折れ脚部分でシートに傷をつけない様にご注意下さい。

(3)

# 注意事項 (ご使用される前に必ずお読みください。)

 <b>警告</b> (けいこく)	
<p>●アイロンやストーブ（ストーブの上のやかん）など危険物の付近では、使用しないでください。</p>	

 <b>警告</b> (けいこく)	
<p>●ベランダの出入り口、階段の降り口、玄関の段差などの転落する恐れがある危険な場所では、使用しないで下さい。</p>	

 <b>警告</b> (けいこく)	
<p>●戸外では、使用しないでください。 危険なばかりでなく、歩行器自体の故障の原因になります。</p>	

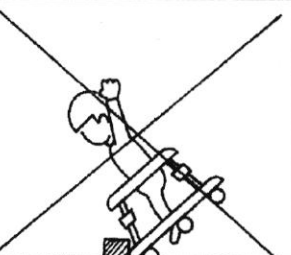
 <b>警告</b> (けいこく)	
<p>●敷居や座布団などの障害物が無いところで使用してください。</p>	

- 使用中は、必ず保護者の方が付き添ってください。  
保護者の方がそばを離れる時は、歩行器から赤ちゃんをおろしてください。
- 使用対象年齢は、標準として7ヵ月から15ヵ月までです。  
対象年齢以外のお子様及び大人の方は使用しないでください。
- 対象年齢であっても、つかまり立ちが出来る様になってから使用してください。
- 使用中は、赤ちゃんの手の届く範囲に危険物、誤って飲み込んでしまう物などは置かないでください。
- 使用する時は、中折れ脚部分の止め金具が確実に止まっているか必ず確認してください。
- 歩行器に2人以上同時に乗せたり、シートに立たせたり、テーブル及びリング（保護わく）の上に乗せることは、しないでください。
- バケットシートを本体（テーブル）から取り外さないでください。
- 破損、故障がある時は、使用しないでください。
- 1回の使用時間は、標準として20分～30分位が適当です。又、1日の使用時間は延べ2時間位が適当ですが飽きて泣いた時などは、歩行器から降ろしてやってください。
- 1人歩きが出来るようになったら、なるべくご使用をおやめください。
- テーブル上面の絵柄（無い機種もあります。）などの印刷物は長い間使用していると、うすくなることがあります。
- 停止リング、ストップマットなど特別仕様付の歩行器は別紙の専用説明書も合わせてよくお読みください。
- まれにキャスターで床が傷付く場合が有ります。  
消音キャスター付の歩行器も床材との相性が悪い場合が有ります。  
この様な事を未然に防ぐ為、ご使用前に床面の目立たない所で試されてからご使用ください。

## シートベルトの調節方法

歩行器前側よりシートベルトを調節して下さい。

シートの標準的な調節基準： 赤ちゃんを歩行器に乗せて、楽な姿勢でかかとが地面に着くくらいに調整して下さい。

⚠ 調節する際は、必ず赤ちゃんを歩行器から降ろして下さい。

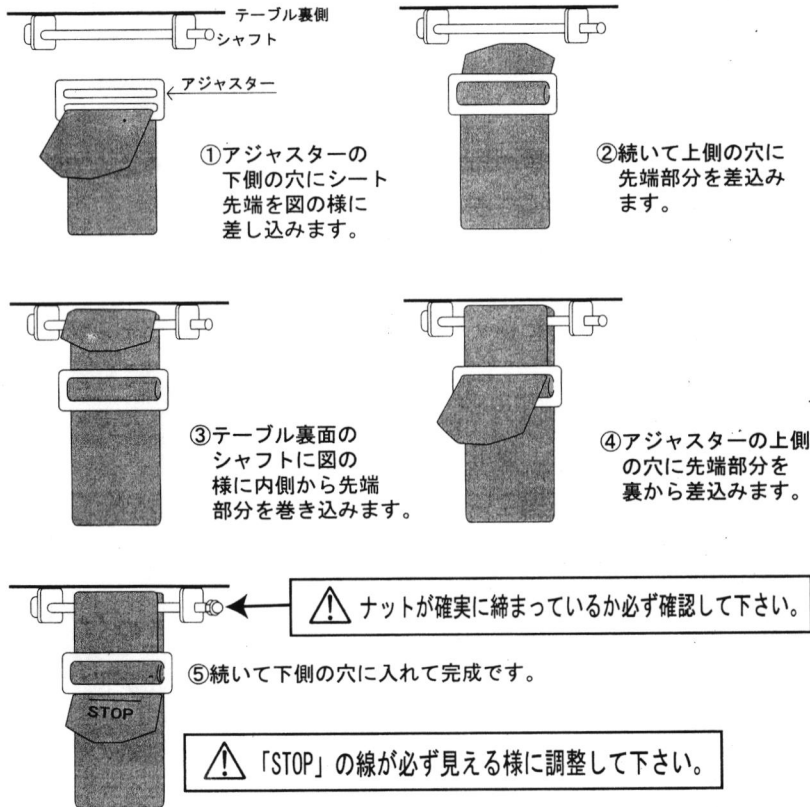

⚠ 穴に通す時は順序正しく、ゆるみの無い様にご注意下さい。

⚠ 最後にベルトがしっかり止まっているか必ず確認して下さい。

## お手入れのしかた

- 歩行器が汚れた場合、濡れタオルで拭いてください。
- 汚れがひどい時は、うすめた中性洗剤をつけた布を固くしぼって拭き、その後からぶきをしてください。
- アルコール、シンナー、ベンジンなどの薬品で拭かないでください。変色、故障の原因になります。
- 長期間使用しないときは、食べかすなどを拭きとり、ビニールなどに入れて、重い物などの下敷きにならないよう保管して下さい。



## 使用前の点検のしかた

- ① 中折れ脚が確実にとまっているか。 (P 3 参照)
- ② シートは、確実にとまっているか。 (P 6 参照)
- ③ 各部のネジは、緩んでいないか。
- ④ プラスチック部分の割れなど破損がないか。

以上のことをそのつど使用前に点検してください。

# ★ストップマット取扱い説明書★

ストップマットを使用すると歩行器を一時停止させたり、お食事の時の食べこぼしの処理などとても便利です。

## 取り付け方法

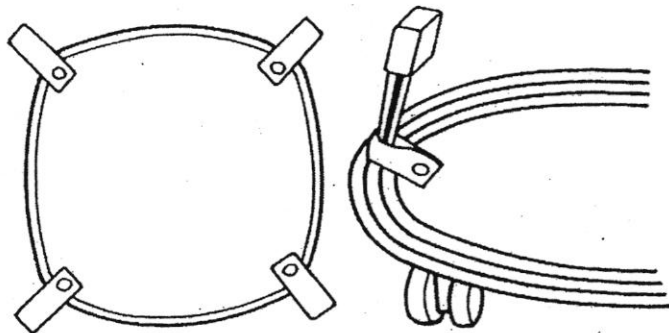

①ストップマットをひろげます。

②ストップマットの4つのベルトを脚部分に回し、ホックでしっかり止めて下さい。

## ストップマット使用上の注意

- 使用中は、保護者の方が必ず付き添って下さい。
- ストップマットの脱着は、大人の方が必ず行って下さい。
- ストップマットを使用する際は、使用する都度ホックがしっかり止まっているか確認して下さい。
- ストップマットを取り付けた状態での歩行器の折りたたみはしないで下さい。
- ストップマットが汚れた場合は、柔らかい布で水拭きして下さい。シンナー、ベンジンなどの薬品の使用は、ストップマットの劣化及び印刷の剥離の原因になります。
- ストップマットでの使用以外は、使用しないで下さい。
- 歩行器本体の「取扱い説明書」もあわせて良く読んでご使用下さい。

お気付きの点は下記までご連絡下さい。

土日祝日を除くAM10:00～PM5:00まで。

株式会社カトージ

TEL. 0568-67-5701 FAX. 0568-67-8322