

使用する前に必ず説明書をお読み下さい。読んだ後は大切に保管して下さい。

⚠ 使用上の注意

- ◆24ヵ月以下のお子様にご使用下さい。
- ◆お子様が自力でゲートに登れるようになりましたら、ゲートは使用しないで下さい。
- ◆ゲートを説明書通りに正しく取り付け、確実に取り付けられていることを確認してからご使用下さい。
- ◆ゲートを補助キャップなしで取り付けないで下さい。
- ◆補助キャップを使用すると壁に傷が付きます。
- ◆階段の上部や窓には取り付けないで下さい。外れると転落事故の原因になります。
- ◆保護者の方はゲートの取り付け後もお子様の行動に十分注意して下さい。
- ◆定期的にゲートの取付強度を確認し、緩んでいる場合は必ず締め直して下さい。
- ◆操作する際に、手指をはさむ危険性がありますので十分ご注意下さい。
- ◆扉は自動で閉まりますのでお子様には十分注意して下さい。
- ◆扉の開閉は必ず保護者の方が行って下さい。
- ◆ゲート付近には台になるようなものは置かないで下さい。
- ◆ゲートをゆすったり、ゲートにぶら下がったり、寄りかかったりしないで下さい。
- ◆ゲートは構造上、下部にフレームがありますので保護者の方やお子様がつまつかないように注意して下さい。
- ◆ゲートは構造的に堅固な場所に取り付けて下さい。ほこり、泥、油などが付着している場所は避けて下さい。
- ◆ゲートを取り付ける壁面が弱い場合は、壁面がへこんだり、抜けたりする恐れがありますのでご注意ください。
- ◆本体が故障したり、部品が破損、紛失した場合にはすぐに使用を止めて下さい。
- ◆本製品の付属部品以外は絶対に使用しないで下さい。
- ◆本体に付属している梱包材(ビニール袋等)は窒息等の事故につながる恐れがありますので、お子様の手の届かない場所に保管するか破棄するようにして下さい。



使用部品

※支柱上部の注意

支柱

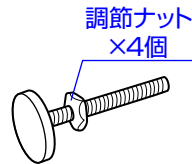
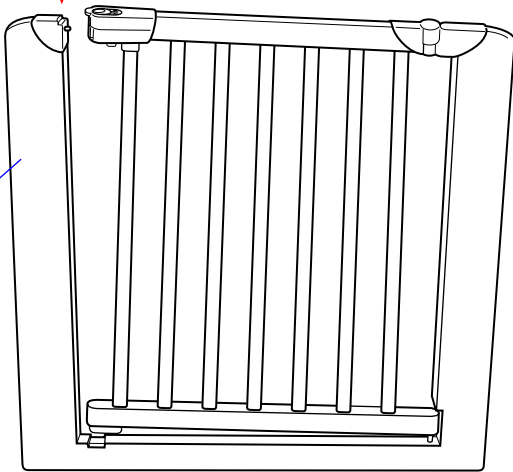

調節ボルト
×4個

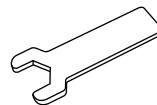

スパナ×1個



ネジ×4個



補助キャップ
×4個

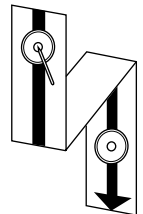

補助キャップ用
型紙×1枚

※プラスドライバーを用意して下さい。
※説明書内のイラストと実際の商品とでは多少形状が異なる場合があります。

〈※支柱上部の注意〉

- ◇取り付ける前は支柱の上部が開いていますが不良品ではありません。取り付け後は閉じた状態になります。
- ◇支柱の上部が開いている分、サイズが少し大きくなっております。取り付けにくい場合には支柱の上部を内側へ押さえながら取り付けして下さい。

取付時の注意

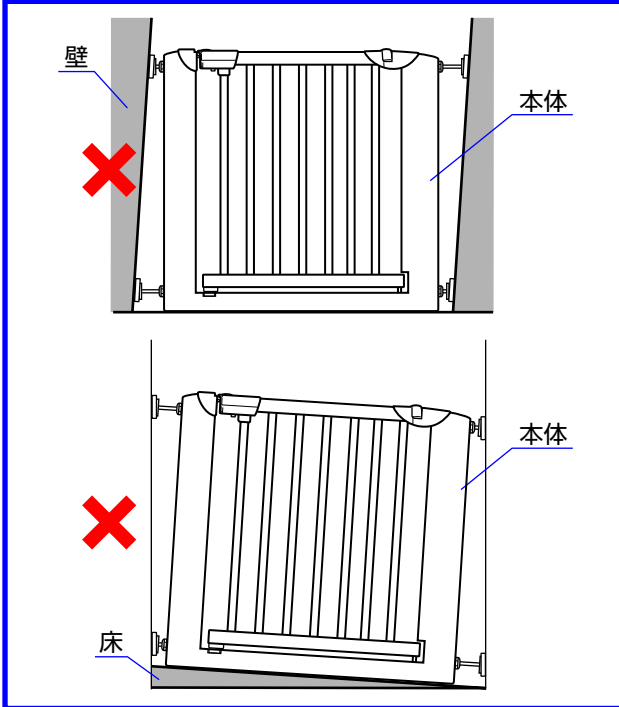

◇壁が傾いている場所、床が傾いている場所には取り付けできませんのでご注意ください。

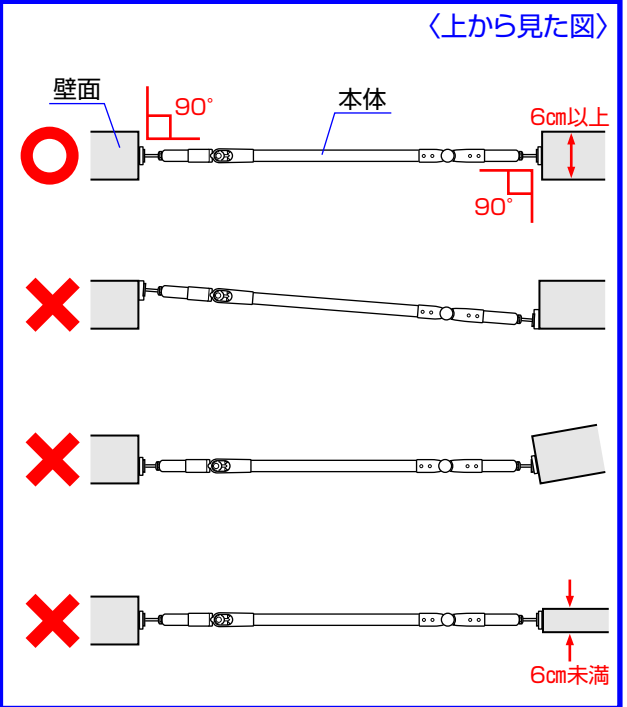

◇本体と両側の壁面が90°になっていることを確認して下さい。壁面の厚みが6cm以上であることを確認して下さい。

取付サイズ

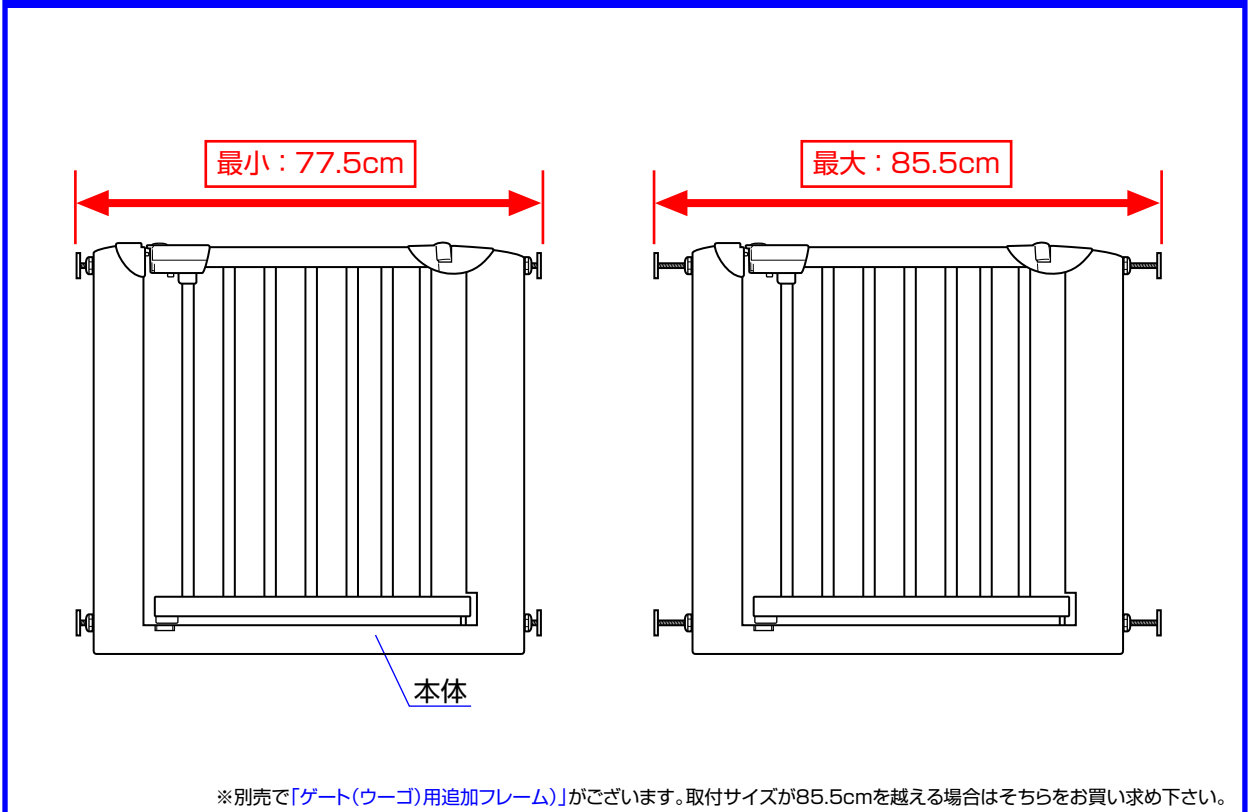

取付方法

1

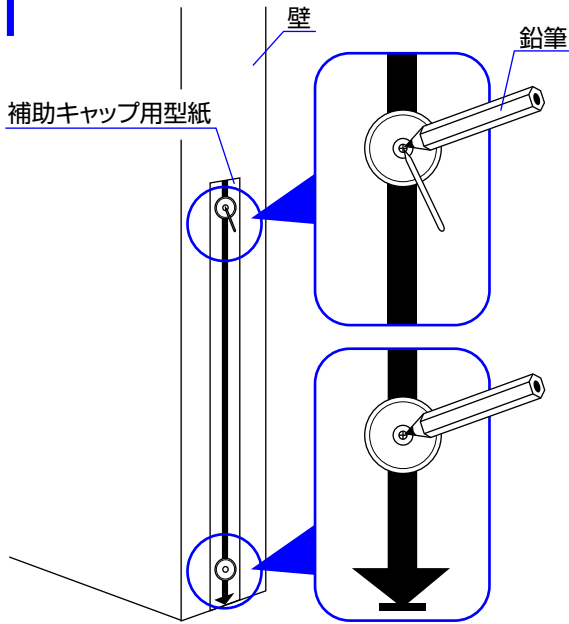

2

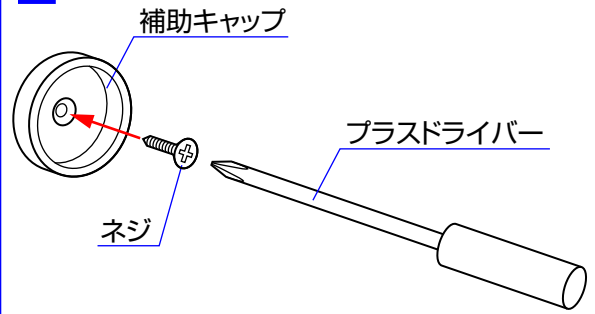

△ 注意

- ◇ 本体を取り付ける時は必ず補助キャップをネジで固定してから取り付けて下さい。
- ◇ ゲートを取り付ける壁面が弱い場合は、壁がへこんだり、抜けたりする恐れがありますのでご注意ください。
- ◇ 補助キャップを使用すると壁に傷が付きます。

1. 本体を取り付ける両側の壁に型紙(補助キャップ用)を当て、+の中心に鉛筆等でマークして下さい。
※型紙は矢印を下に向けて、矢印の先端は床面に付けて下さい。

2. 図1で付けたマークに補助キャップの穴を合わせてネジで固定して下さい。ネジはプラスドライバーで締めて下さい。反対側の壁にも同じように取り付けて下さい。(計4箇所)

3

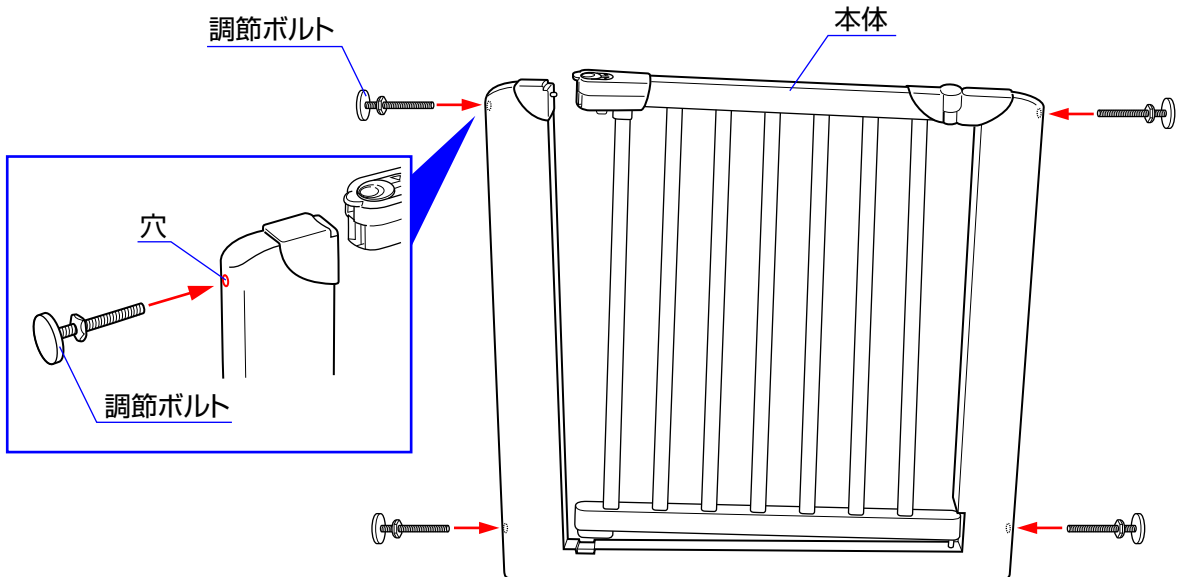

3. 本体の両側の穴に調節ボルトを差し込んで下さい。(計4箇所)

4

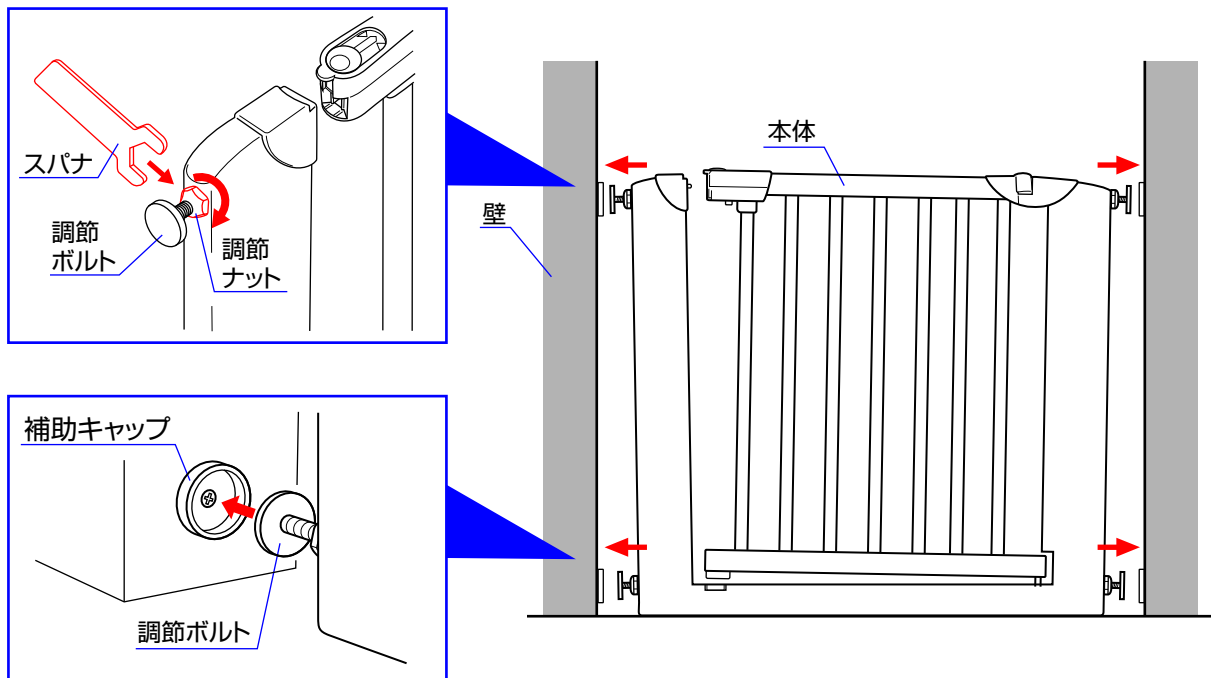

4.補助キャップの位置に調節ボルトを合わせて設置して下さい。本体が固定されるまでスパナで調節ナットを矢印方向に締めして下さい。この時、全ての調節ボルトの長さが均等になるように調節して下さい。※調節ナットを締める前は本体上部が広がっています。取り付けにくい場合には支柱の上部を内側へ押さえながら取り付けて下さい。

5

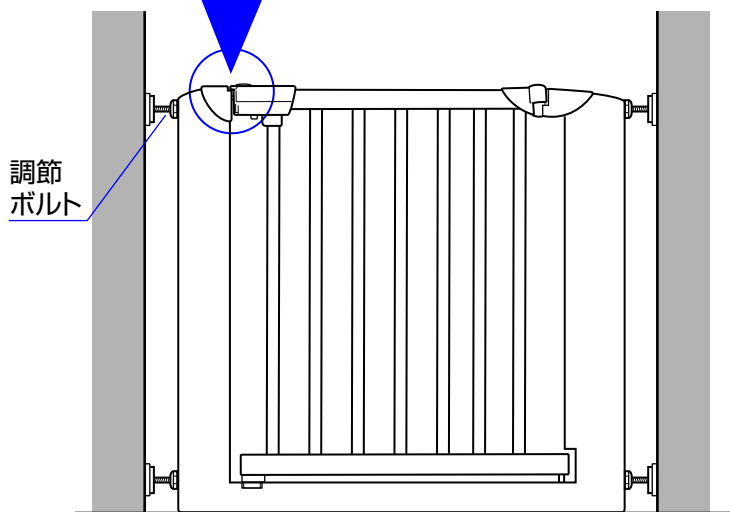
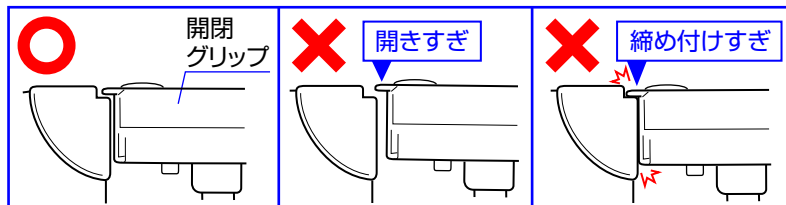

※調節ボルトの長さは壁から18mm～60mmの間で調節して下さい。

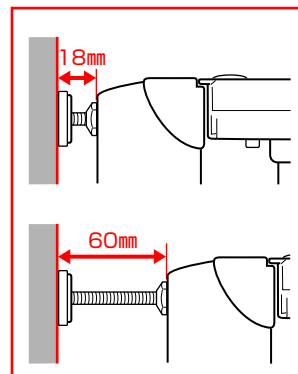

5.調節ボルトの長さを調節して、開閉グリップの位置を図のようにして下さい。開閉グリップの位置によってはスムーズに開閉ができない場合があります。※調節ボルトの長さが壁から18mm以上60mm以内になっていることを必ず確認して下さい。

扉の開閉方法

1

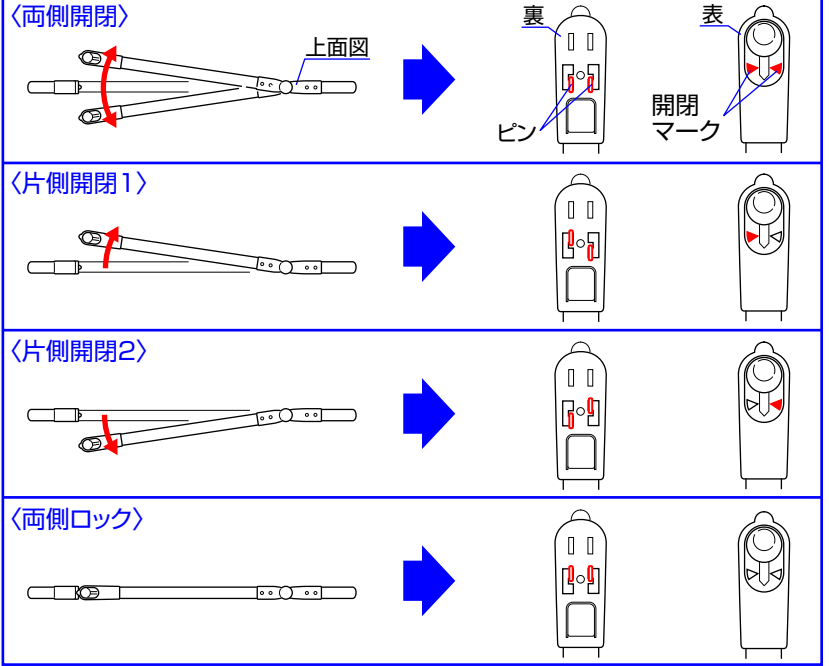
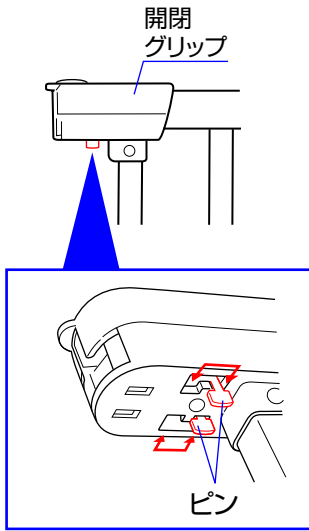

1. 扉の開閉方向は4通りに変更することができます。図の4通りから選択し、開閉グリップ裏側のピンの位置を変更して設定して下さい。ピンの位置を動かすと表の開閉マークが変わりますので開閉時の目印にして下さい。

2

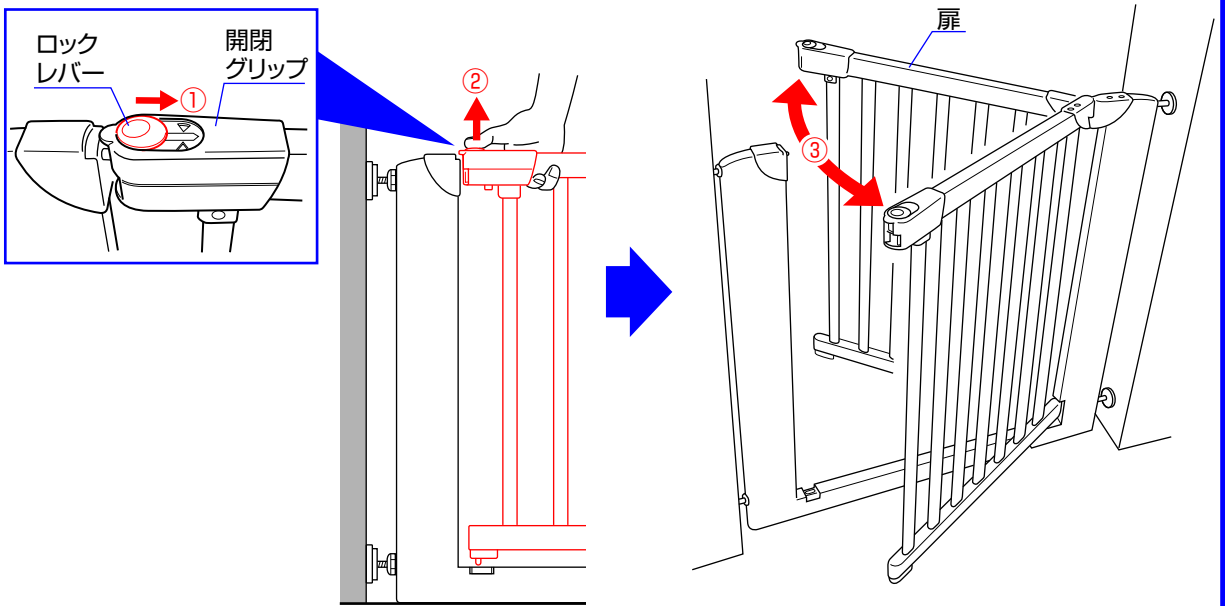

2. ①開閉グリップのロックレバーを矢印方向にスライドさせて、②その状態で開閉グリップを上を持ち上げて下さい。
③扉は90°まで開くと自動で閉まります。※扉を開閉する時はお子様には十分ご注意下さい。

お手入れ方法

- ◇本体の汚れは、水で湿らせた布等で拭き取った後、乾いた布等で水分を拭き取って下さい。
- ◇金属部分はサビ等を防ぐ為に水濡れ等を避けて下さい。
- ◇研磨剤、溶剤(ベンジン、シンナー等)は決して使用しないで下さい。
- ◇本体を長い間日光に当てますと変色する場合がありますので注意して下さい。
- ◇定期的に部品がなくなっていないか、サビは発生していないか点検して下さい。

※お気づきの点がございましたら下記までお問合せ下さい。

- | | |
|---------------|---|
| 修理・廃棄
について | ◇製品の修理についてはお客様が直接修理に携わることはしないで下記にお問合せ下さい。
◇製品の廃棄については各市町村の処分方法に従って下さい。 |
|---------------|---|

KATOJI[®]

発売元 株式会社カトージ

〒484-0894 愛知県犬山市羽黒北金屋39-2

生産物賠償責任(PL)保険付

TEL. 0568-67-5701 FAX. 0568-67-8322

受付時間 AM10:00~PM5:00(土日、祝祭日を除く)