



インファントカーシート 取扱説明書

使用する前に必ず説明書をお読み下さい。読んだ後は大切に保管して下さい。

⚠ 使用上の注意

- ◆取扱説明書通りに組立てや使用を行って下さい。
 - ◆保護者の方が組立て及び操作を行って下さい。
 - ◆生後0ヶ月以上12ヶ月(体重約13kgまで)のお子様に使用して下さい。
 - ◆首がすわっていない新生児の身体を起こして使用することは危険ですのでやめて下さい。
 - ◆連続使用時間は1時間以内を目安にして下さい。
 - ◆用途(お子様を乗せること)以外に使用しないで下さい。
 - ◆各部品が確実に取り付けられているか、また全体にゆるみがないかどうかを確認してから使用して下さい。
 - ◆座席に2人以上のお子様を同時に乗せないで下さい。
 - ◆必ずカーシートの肩ベルト、股ベルトを着用して使用して下さい。
 - ◆お子様がバックルの解除ボタンを押して肩ベルトと股ベルトが外れてしまう可能性があるので時々確認して下さい。
 - ◆お子様を座席の上に立たせないで下さい。
 - ◆車の運転中にカーシートを操作しないで下さい。
 - ◆カーシートに乗せたお子様を一人で放置しないで、必ず保護者の方が付き添って下さい。決して車両に置き去りにしないで下さい。
 - ◆カーシートの可動箇所をお子様に触らないように注意して下さい。
 - ◆カーシートにお子様が生きていない時でもカーシートは車のシートベルトで固定して下さい。
 - ◆カーシートに直接日光が当たるとカーシートの金属部分が熱くなることがあります。必ず保護者の方が各部分に触れて、やけどをしないことを確認してからお子様を座らせて下さい。車両から離れる場合は必ず日陰に駐車し、カーシートにタオル等をかけて下さい。
 - ◆カーシートが故障したり、部品が破損、紛失した場合は使用をやめてすぐに修理するようにして下さい。
 - ◆どんな事故であっても、一度事故にあった後は外観に破損が見られない場合でも、思いもよらない損傷がある場合がありますので使用しないで下さい。
 - ◆カーシートの分解、改造はしないで下さい。
 - ◆本体に付属している梱包材(ビニール袋等)は窒息等の事故につながる恐れがありますので、お子様の手の届かない場所に保管するか廃棄するようにして下さい。
- 〈車両への取付注意〉
- ◆より安全にご使用頂くために後部座席への取付をお奨め致します。
 - ◆車の座席への取り付けは必ず車のシートベルトで固定して下さい。
 - ◆前部座席への取り付けの際に助手席側のドアミラーの視界を妨げる場合は後部座席に取り付けて下さい。
 - ◆車が2ドア、3ドアの場合、後部座席に人が乗る時は緊急時の脱出の妨げになりますので助手席には取り付けしないで下さい。
 - ◆エアバッグが装備されている座席での使用はしないで下さい。
 - ◆車のシートベルトの種類や座席の形状等により取扱説明書通りに固定できない場合は使用しないで下さい。

お手入れ方法

- ◇布部分に付いたホコリはブラシ等で取り除いて下さい。
- ◇可動部分が汚れている時は乾いた布等で拭き取って下さい。また必要に応じて油等を注して下さい。
- ◇金属部分はサビ等を防ぐため水濡れ等を避けて下さい。
- ◇プラスチック部分が汚れている時は湿らせた布等で拭き取った後、乾いた布等で水分を拭き取って下さい。
- ◇研磨剤、溶剤(ベンジン、シンナー等)は決して使用しないで下さい。
- ◇本体をスモッグ、水、雨、雪等にさらさないよう注意して下さい。
- ◇本体を長い時間日光に当てますと変色する場合がありますので注意して下さい。
- ◇本体は乾燥している場所に置いて下さい。

もくじ

- ◆シートベルトの使用方法……………図1~4
- ◆ヘッドサポートの使用方法……………図5~6
- ◆各部の使用方法……………図7~9
- ◆車への取付方法……………図10~13
- ◆カーシートベースへの取付方法…図14~15
- ◆ベビーカーへの取付方法……………図16

〈取付けできない車両シートベルト〉

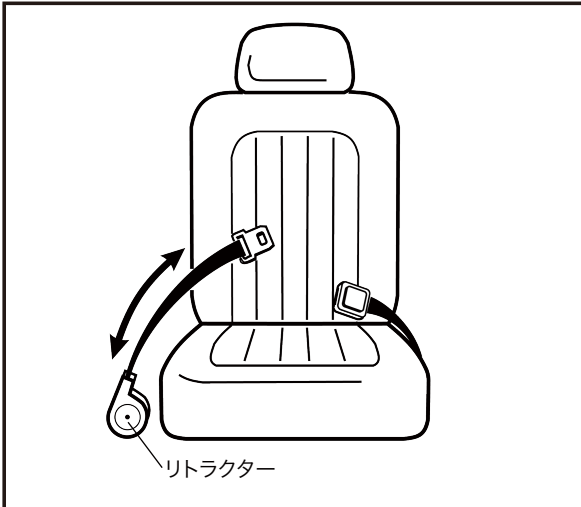

◆2点式シートベルトでリトラクター（伸縮機能）の付いているシートベルト



◆3点式シートベルトで上と下にリトラクター（伸縮機能）が付いているシートベルト※通常の車両は上側から出ている方だけにリトラクターが付いています。

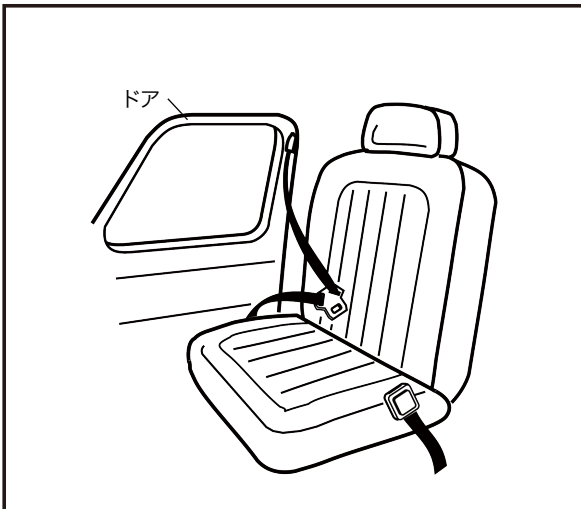

◆3点式のシートベルトで上の部分が車のドアに付いているシートベルト

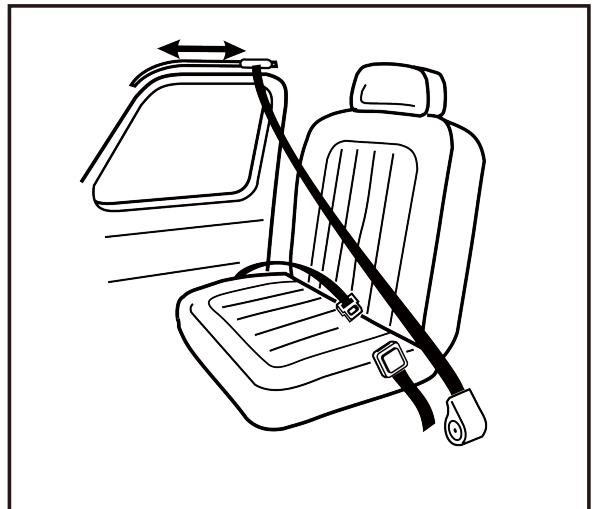

◆車のドアを閉じた時に自動的に作動するシートベルト（パッシブシートベルト）

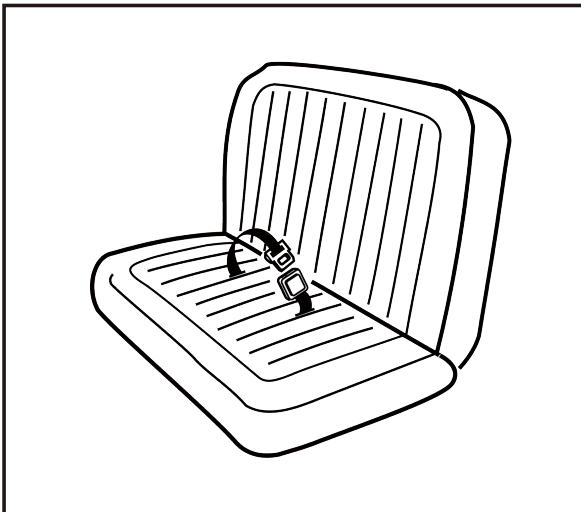

◆2点式のシートベルトで車両座席の前の方に付いているシートベルト

〈取り付けできない座席〉

- ◆シートベルトの付いていない座席
- ◆エアバッグが装備されている座席
- ◆極端なバケットタイプ等の座席
- ◆車両進行方向に対し、後向き及び横向きの座席

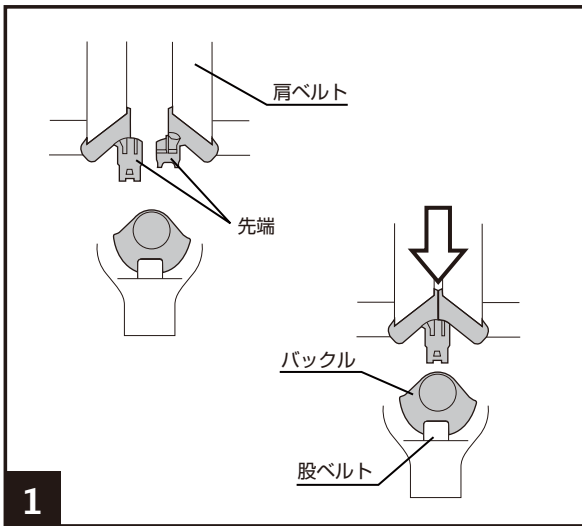

1

1.肩ベルトを股ベルトに取り付ける時は左右の肩ベルトの先端を重ね、股ベルトのバックルに差し込んで下さい。
※確実に固定されていることを確認して下さい。

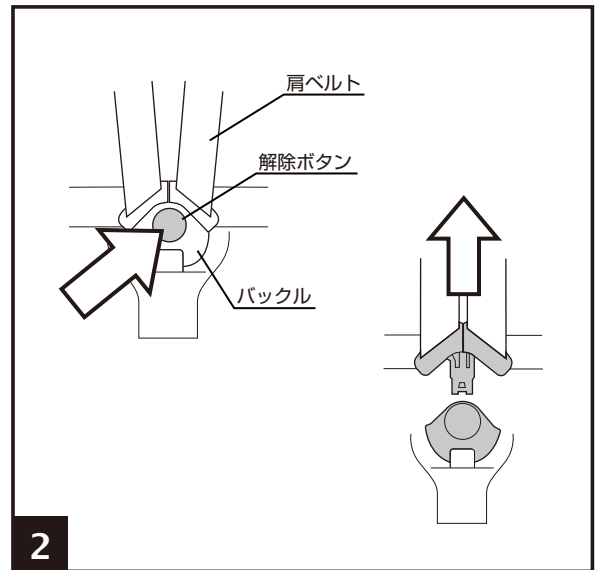

2

2.肩ベルトを取り外す時はバックルの解除ボタンを押して下さい。

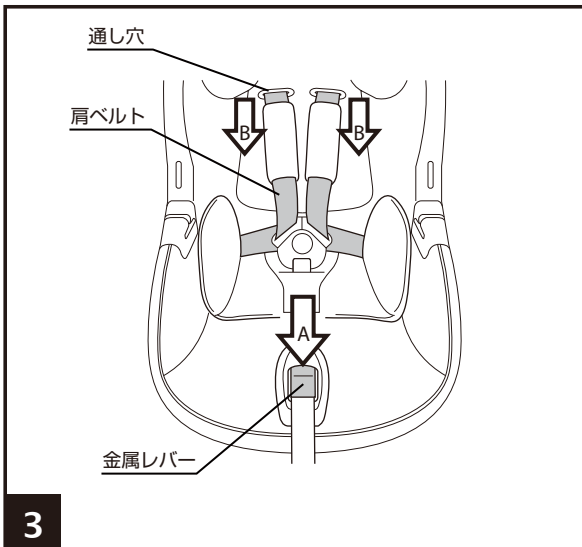

3

3.肩ベルトを長くしたい時はAの金属レバーを押しながら、肩ベルトを通し穴からB方向に引っ張り長くして下さい。

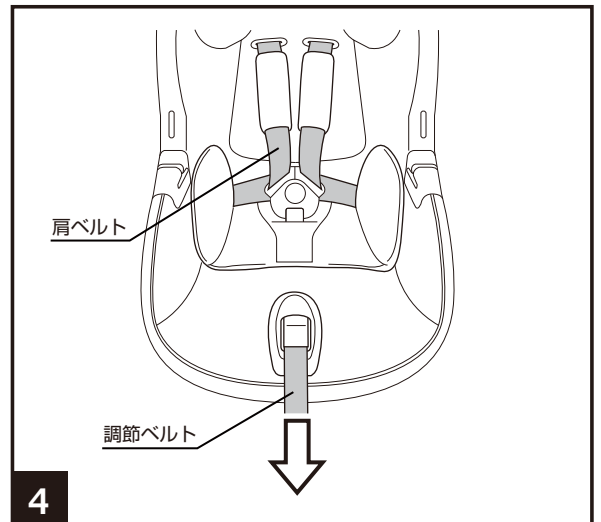

4

4.調節ベルトを引っ張ると肩ベルトを短くできます。使用中は調節ベルトを引っ張り肩ベルトを締めして下さい。※きつく締めすぎないように注意して下さい。

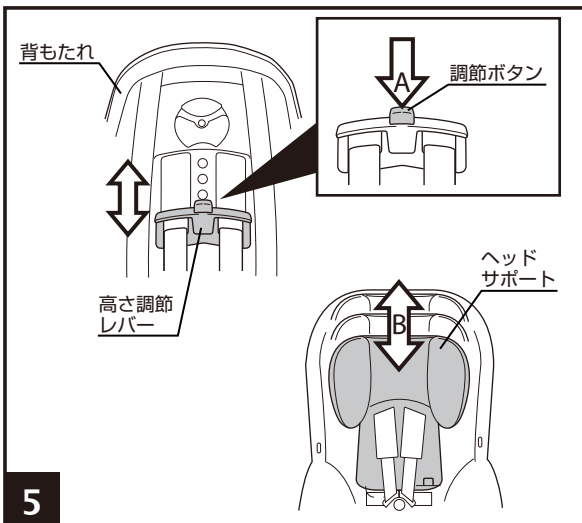

5

5.ヘッドサポートは背もたれ裏側の調節ボタンをAのように押しながら、高さ調節レバーを上下させるとBのようにヘッドサポートの高さが変わります。お子様の頭の位置に合わせて調節して下さい。

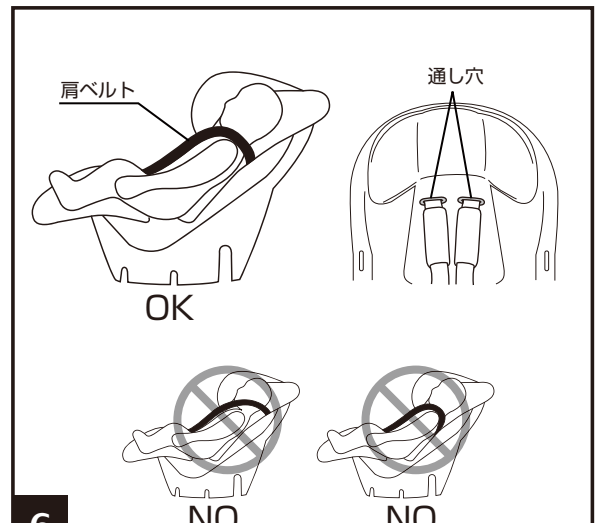

6

6.ヘッドサポートの高さは肩ベルトの位置で決まります。お子様の肩が肩ベルトの通し穴のすぐ上になるようにして下さい。

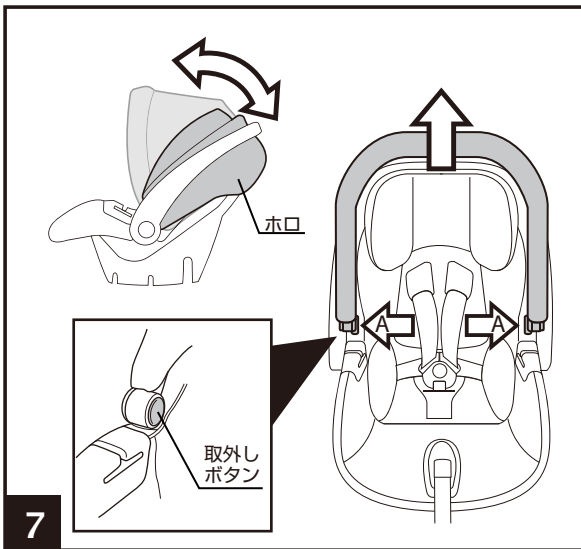

7.ホロは固定されるまで開いて下さい。ホロを取り外す時はホロ両側のAの位置に付いている取外しボタンを押して取り外して下さい。

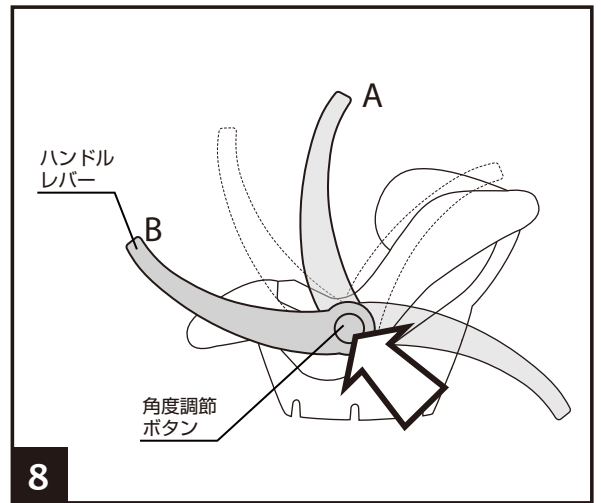

8.ハンドルレバーは5段階の位置に調節することが可能です。両側に付いている角度調節ボタンを押して角度を変えて下さい。持ち運びにはAの位置が便利です。車に装着時はBの位置にします。詳しくは手順13を参照して下さい。

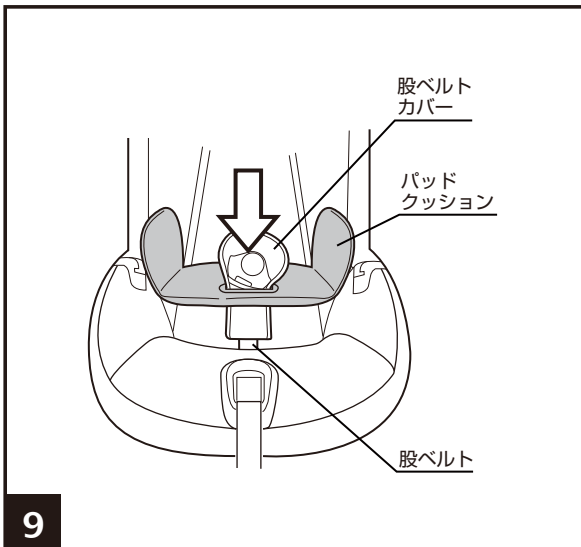

9.パッドクッションはお子様の成長に合わせて取り外すことができます。通し穴から股ベルト、股ベルトカバーを通し、取り外して下さい。



10.カーシートはエアバッグのないシートに取付け可能です。シートベルトは3点式のみ取付け可能です。

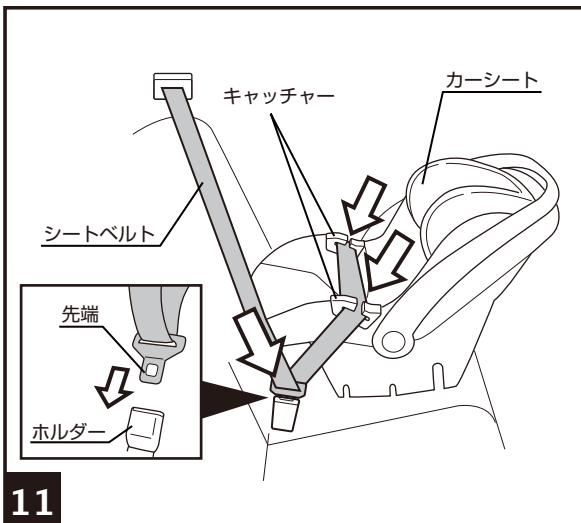

11.図のように車のシートベルトをカーシートの両側に付いているキャッチャーに通し、先端をホルダーに差し込んで下さい。
※ホルダーから先端が抜けない事を必ず確認して下さい。

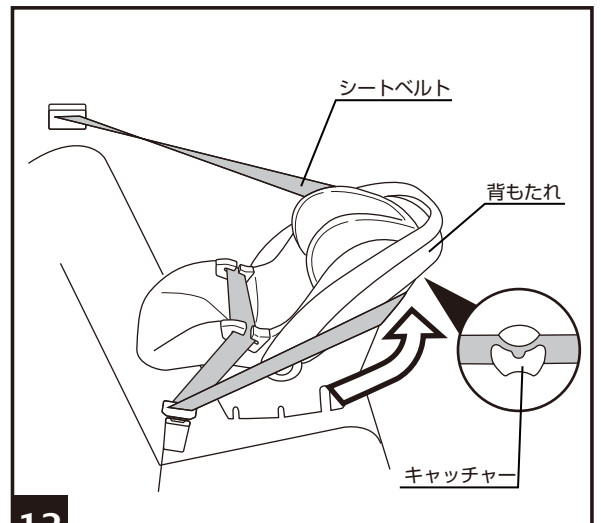

12.図のようにシートベルトを背もたれ後部に掛けてキャッチャーに挟んで下さい。

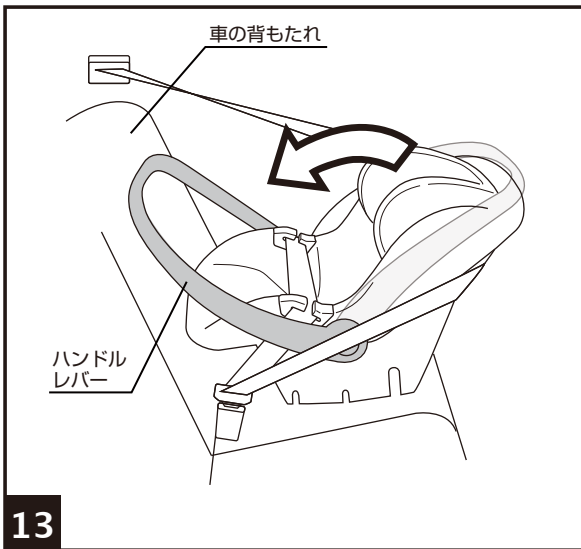

13

13.ハンドルレバーを図のように車の背もたれ側に倒して下さい。
※ハンドルレバーが確実に固定されていることを確認して下さい。

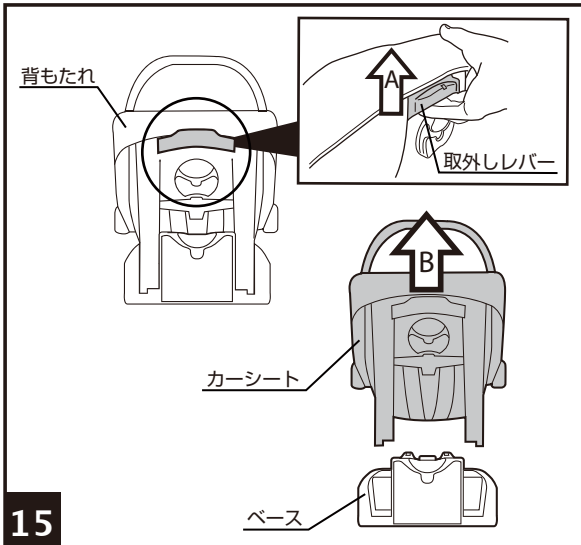

15

15.ベースからカーシートを取り外す時は背もたれ後部の取外しレバーをA方向に上げながら、Bのように本体を取り外して下さい。

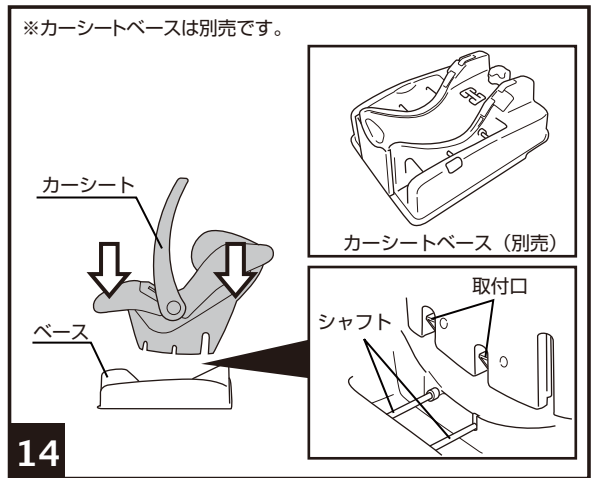

14

14.「カーシートベース」は別売です。ベースに取り付ける時は、図のようにカーシートの取付口をベースのシャフトにはめ込んで下さい。
※カーシートとベースが確実に固定されていることを確認して下さい。
※ベースの車への取付方法は「カーシートベース」に付属の取扱説明書を参照して下さい。

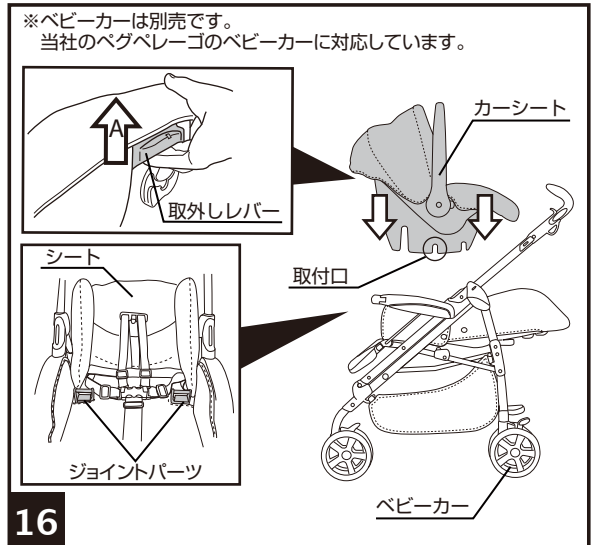

16

16.「ベビーカー」は別売です。ベビーカーのシートに付いているジョイントパーツを取り出し、図のようにカーシートの取付口をジョイントパーツに差し込んで下さい。取り外す時は取外しレバーをA方向に上げて取り外して下さい。※確実に取り付けられていることを確認して下さい。
※ジョイントパーツの取り出し方法はベビーカーに付属の取扱説明書を参照して下さい。

※お気付きの点がございましたら下記までお問合せ下さい。

修理・廃棄 ◇製品の修理についてはお客様が直接修理に携わることはしないで下記にお問合せ下さい。
について ◇製品の廃棄については各市町村の処分方法に従って下さい。

KATOJI

発売元 株式会社カトージ

〒484-0894 愛知県犬山市羽黒北金屋39-2

生産物賠償責任(PL)保険付

TEL. 0568-67-5701 FAX. 0568-67-8322

受付時間 AM10:00~PM5:00 (土日、祝祭日を除く)